



העיתון השביעי

גיליון מס' 62 מאי 2006

בעילום שם חופש הביזוי באתרי הברנז'ה

- **בידה־מרקרי חוגגים**
ב"הארץ" מודאגים
- **דריסת המגף של גוגל**
הענק מגיע ארצה
- **מועדון חברים**
יחסי מבקרים-מבוקרים
במוספי הספרות

שם סמית
על סרטוני הווידאו
בעיתונות המקוננת

שלי יחימוביץ'
על הטיות
התקשורת

חנוך מרמרי
על ולווט
אנדרגראונד

כרמית גיא
על עיתונאים
קשישים

נחום ברנע
על העיתונאי
האמריקאי החדש

42

הוא ילד קטן ומפושד שלא הוכן לחיים הקשים.

מה שאת?

4

6

9

24

25

26

27

28

62

33

60

63

45

46

49

51

54

55

57

31 מוכשר ועצלן: תמיד הנפוח הזה?

33 מי יכול לראות את הנפוח הזה?

36 מברוק. מהמאים בכס.

39 מה באמת אף אחד לא סובל אותך?

42 מה שאת?

45 מה שאת?

48 מה שאת?

51 מה שאת?

54 מה שאת?

31

33

36

39

42

45

48

51

54

55

57

5

8

10

11

14

19

20

22

24

25

26

27

8

10

11

14

19

20

22

24

25

26

27

28

10

11

14

19

20

22

24

25

26

27

28

29

10

11

14

19

20

22

24

25

26

27

28

29

10

11

14

19

20

22

24

25

26

27

28

29

10

11

14

19

20

22

24

25

26

27

28

29

10

11

14

19

20

22

24

25

26

27

28

29

10

11

14

19

20

22

24

25

26

27

28

29

10

11

14

19

20

22

24

25

26

27

28

29

10

11

14

19

20

22

24

25

26

27

28

29

10

11

14

19

20

22

24

25

26

27

28

29

10

11

14

19

20

22

24

25

26

27

28

29

10

11

14

19

20

22

24

25

26

27

28

29

10

11

14

19

20

22

24

25

26

27

28

29

הדוגמה האמריקאית

החודש יתפרסם מדד הדמוקרטיה לשנת 2006, המוצג מדי שנה על ידי המכון הישראלי לדמוקרטיה. הוא כולל, בין השאר, את הממצא הבא: התקשורת תופסת את המקום השני בסולם הרשויות שלדעת הציבור שומרות באופן הטוב ביותר על הדמוקרטיה. היא נחשבת לייעילה בתחום זה יותר מהכנסת ומראש הממשלה, ורק בית המשפט העליון עולה עליה. כן מלמד המדד שישראל תופסת את המקום הראשון בעולם בצריכת חדשות: קרוב ל-90% מהציבור מדווחים שהם מתערכנים על ההתרחשויות הפוליטיות באמצעות כלי התקשורת מדי יום או כמה פעמים בשבוע. ועוד ממצא מקופל בספר המחקר: ישראל נמנית עם קבוצת המדינות שבהן מתקיים חופש עיתונות. שלושת הנתונים האלה אינם חריפתיים: גם בשנים קודמות לימדו מדדי הדמוקרטיה שבישראל יש עיתונות חופשית ושחי בה ציבור הרעב לתקשורת, ניוון ממנה כדי לגבש לעצמו תמונה על המתרחש, ותופס אותה כאמצעי חשוב להבטחת האופי הדמוקרטי של המדינה.

עם זאת, התקשורת הישראלית סובלת מדימוי נמוך של אמינותה. המחקר האחרון של מכון הרצוג לתקשורת וחברה, המשרטט את מדד אמון הציבור בתקשורת, מציג תמונה מדאיגה: רק 27.1% מהנשאלים סבורים שהתקשורת הוגנת תמיד או לעתים קרובות; השאר גורסים שהיא הוגנת רק לפעמים, לעתים רחוקות או בכלל לא. רק 23.9% מאמינים שהיא מרייקת תמיד או לעתים קרובות – השאר נותנים לה ציונים שליליים בתחום זה. רק 31.6% קובעים שהיא אמינה תמיד או לעתים קרובות. כל השאר מוצאים שהיא אמינה רק לפעמים, לעתים רחוקות או בכלל לא. גם הממצא הזה אינו חדש: במדד הדמוקרטיה לשנת 2003 נמצא שאמון הציבור בתקשורת נמוך: הציבור מתייחס כאמון הרבה יותר גרול לצה"ל, לבית המשפט העליון, לגשיא המדינה, למשטרה, לפרקליטות המדינה ואפילו לממשלה, לראשה ולהסדרות. רק הרבנות הראשית והמפלגות נחותות מהתקשורת במידת האמון שרוחש להן הציבור. יתרה מכך, העיתונאים עצמם מאששים את אכזבת הציבור: בסקר שנערך לפני שנה עבור "העין השביעית" הסכימו רובם שהריוח החדשותי מלא בטעויות עובדתיות וברשלנות.

תמונת מצב דומה חושפים מחקרים אמריקאיים: סקר שנערך לפני כמה חודשים על ידי מרכז המחקר "פיו" מצא ש-45% מתושבי ארה"ב אינם מאמינים כלל (או מאמינים מעט מאוד) למה שהם קוראים בעיתונים היומיים. "הניו יורק טיימס" הזוררו להסיק מסקנות: אף שמירת האמון של קוראיו בו גבוהה מהמוצע (21% מהם מאמינים בכלל, או ברוב, המודפס על דפיו, לעומת 14% שאינם מאמינים כמעט בדבר שהם קוראים), כונן עורך העיתון וערה פנימית שנועדה להציע המלצות להגברת אמון הקוראים.

הוועדה המליצה, בין השאר, להטיל על עורכי הכתבים של "הטיימס" לספר לקוראים על המתרחש בעיתון, להודות בטעויות ולדרוח עליהן בגילוי לב, ולענות ללא התחמקות על ביקורת הנמתחת עליהן. בקצהו: "הניו יורק טיימס" החליט להיות שקוף יותר כדי לשפר את אמינותו. וגם אם ההמלצות אינן מחסנות אותו מטעויות, הן דגם שכדאי לעיתונות הישראלית לאמץ.

עוזי בנימין

טורים

- 8 נחום ברנע: העיתונאי האמריקאי החדש
- 14 חנוך מרמרי: מהפכת הקטיפה
- 20 כרמית גיא: גיל המעבר

כתבות

- 10 עיתונאים משתלחים ברשת | דן בנימיני
- 16 "דה מרקר" נוגס ב"הארץ" | תמר גוטמן
- 22 עיתונאים משתפים פעולה עם ועדות חקירה | אורי ארליך
- 26 אור ירוק לצריכת סמים | נורית קנטי
- 36 יד רוחצת יד במדורי הספרות | יאיר לוי
- 39 אמנון בדילי נגד "הארץ" | תמר גוטמן
- 40 הספין של כלל נגד השופט מלץ | יאיר לוי
- 44 סימני המהפכה של גוגל | שוקי טאוסיג
- 49 לאן נעלמו כוכבי הרדיו | גילי דרוב'היישטיין
- 52 תרם הקוראים של אוהדי ליברפול | שאול אדר

תאורים

- 6 שלי יחימוביץ': ההחמצה הגדולה

תדורים

- 24 קוראת לילד בשמו | שהם סמיט
- 29 השורה התחתונה | סיפורים, תגובות, אירועים
- 55 עין בינלאומית | דפי מן
- 56 מסיבת עיתונאים



המכון הישראלי לדמוקרטיה
THE ISRAEL DEMOCRACY INSTITUTE

ה ע י ן ה ש ב י ע י ת

ת"ד 4702 ירושלים 91046
טלפון: מרכז 02-5300866
פקס: 03-5488633
חניינים ומנהלה: 02-5392688, 1-800-202222
כתובתנו באינטרנט: www.idi.org.il
דואר אלקטרוני: nadavsh@idi.org.il
דפוס: אחוה בע"מ
ISSN 0793-5781

עורך: עוזי בנימין
מערכת: נחום ברנע, כרמית גיא, דפי מן
ייעוץ: פרופ' ירון אזרחי
פרופ' מרדכי קרמניצר
פרופ' אבי בר'בסט
עריכה לשונית: מיכל רוזנטל, רחל פריג
רכז המערכת: נדב שטריח
עריכה גרפית: סטודיו זה
השער: סטודיו זה

ההחמצה הגדולה



ניזוכרת שבוע מסוים במערכת הבחירות שבו החליטה העיתונות הישראלית לקבור סופית את הדיון החברתי-כלכלי ולהורידו מהפרק אחת ולתמיד. "למה העניינים החברתיים שלכם לא תופסים", שאלו אותי המראיינים, ולא רק אותי, שוב ושוב. עובדה, הם קבעו. "נכשלתם בהעלאת העניין החברתי על סדר היום. הציבור לא מתעניין בזה". "אולי", שאלו מראיינים אמפתים יותר כמה שנרמה לרגע כצעד אמיתי, "אולי הציבוריות הישראלית אינה בשלה לדון בסוגיות האלה, שכן עודה עוסקת בענייני ביטחון".

כיוון שמערכת בחירות כרוכה באינספור שיטוטים ברתבי הארץ ובמפגשים ממושכים וטעונים עם קהל בוחרים מגוון, נאלצתי לצבוט את עצמי לא פעם מפאת אותו דיסוננס עמוקובלתי נתפס בין מה שלכאורה "נקבר", "לא מעניין יותר אף אחר" ואף "נכשל", ובין המציאות כפי ששבה וטפחה על פני בשטח: אורחי ישראל שאינם קנאי ימין קיצוניים במיוחד לא התעניינו כלל ועיקר במה שהעיתונות התעקשה להלעיס אותם בכותרות הראשיות עלייפי מיטב המסורת: מדיני-ביטחוני, בטחוני-מדיני, מדיני-בטחוני וחזון חלילה. שוב ושוב התברר לי שהפלא ופלא, אדם סביר קם בבוקר והוא אינו חושב על נצחון החמאס ואפילו לא על האיום האירני. בכינוסים ובחוגי בית, בכתבי-אבות ובאוניברסיטאות, בכתבי-הקפה, בשיפוריות ובכיתרות דיברו על בריאות, על פיטורים, על החינוך של הילדים, על הפחד מזקנה ללא פנסיה, על איזודאות כלכלית מפאת צורות ההעסקה הגמישות והנצלניות, על המשכנתה ועל הקושי הגובר לגדל ילדים בביטחון קיומי. הנושאים האלה, שהם פוליטיים ומרכזיים מאין כמוהם, היו מסורבי-טיפול בתקשורת בעקשנות שיטתית, ובוודאי שלא היו ראויים בעיני העורכים לעמורים הראשונים. להפך, הם הוספרו.

ההחמצה הגדולה, העמוקה, של התקשורת היא החמצתו של השיח הזה, שבאלץ להתקיים בורם תת-קרקעי משום שלא היתה לו ונטילציה אמיתית בעיתונות המיינסטרים. התוצאות מדברות בעד עצמן: הציבור לא הצביע בעד התכנסות-שמתכנסות. גם רוב מי שהצביעו קדימה לא עשו זאת משום שציהדו באיזו תוכנית-מדינית-לכאורה, אלא מהרבה טעמים אחרים הראויים לניתוח מעמיק בפני עצמם. אבל לעומת זאת היתה לנו הצבעת מחאה חברתית רחבת היקף מאין כמותה, שבאה

לידי ביטוי בשקלול כלל המנדטים שקיבלו העבודה, ש"ס והגמלאים. איש מהמצביעים למפלגות האלה לא הצביע באופן שהוא בראש ובראשונה ימין או שמאל מדיני. כל המצביעים למפלגות האלה הצביעו כלכלה, חברה ומחאה נגד הסדר החברתי-כלכלי הקיים. זו תופעה פוליטית מרתקת שכמעט לא נמצאו עיתונאים שזיהו אותה, ומי יודע, אולי היה כאן אינטרס מערכת-כלכלי שלא לזהות אותה.

גם הספינים הסרי השחר ורבי הגיואנסים על התכנסות, התנתקות, כן חמאס, לא חמאס, ומה לא – לא עניינו באמת את רובו המכריע של הציבור. נכון שהם הועילו לקדימה בהיבט אחר: בלבולי המוח שהתנהלו סביבם אפשרו למצב את תמונתו השוקת השפתיים, המתודרכת בידי האדלרים, של מי שהיה עד לפני רגע פוליטיקאי פיקח ודל-פופולריות, ולבצע בו ובנו מעשה מגונה בהצגתו כמי שכבר נמשח בעצם לראשות הממשלה. המלל נפל על אוזניים בלתי מתעניינות. התמונות, סטילים וטלוויזיה גם יחד, היחס מלא הרצינות והדרת הכבוד שהורעף על אולמרט החדש, הדגל ברקע, ההבניה המלאכותית שלו כראש ממשלה – כל אלה עשו את שלהם והפכו את מיום קדימה, שהוא מיום פרגמטי-עסקי מעיקרו, לאופציה שלטונית.

למה? למה ההתעקשות לנהל שיח מוגבל כליכך, ובכך לעוות את תמונת הדיון הציבורי המתנהל בפועל?

אנסה להביא כמה סיבות.

ראשית, סיבה טריוויאלית: העיתונות רגילה ברפלקס מותנה וכחינוך רבי-שנים ללייני-אפ קבוע. קודם בטחוני, אחר-כך מדיני, אחר-כך פוליטי, בסוף אולי "חברתי". חברתי לעולם יהיה מקרר ריק, חיטוט בפחים ותורים בבית-תמחוי, באופן הגס והצר ביותר ובלא כל הקשר כלכלי ביקורתי מאיר עיניים, משל היה מדובר ב"צע" שאין בינו ובין מדיניות הממשלה דבר וחצי דבר. במערכת הבחירות הזאת אותו לייני-אפ מסורתי כבר צרם מאור, בעיקר בשל חוסר ההתאמה שלו למציאות.

שנית, הבורות. בעלי טורים, עורכי חירות, פרשנים ומגישי תוכניות אקטואליה הם בדרך-כלל אנשים זויזי מחשבה ועתירי ידע רב-תחומי אקטואלי. יש תחום אחד שרובם מתעקשים להישאר חפים בו מידע, וזה התחום הכלכלי. זו שגיאה קשה, שכן אחד האפיונים המרכזיים של תקופתנו הוא כוחו החורגני והעצום של ההון, העולה כמעט על כל כוח פוליטי. אי-הבנת ההקשרים הכלכליים

לכלי התקשורת כביזנס היה כדאי להשקיע במי שסומן מראש כראש מחשלה. לכלי התקשורת כביזנס אין עניין בקריאת תיגר על הסדר הבלכלי הקיים, שכן הסדר הזה מעצים את כוחו של הביזנס שלהם

והתמקרות יומיומית מיומנת בצ'ופצ'יק של מהלך פוליטי כזה או אחר הן התעסקות בטפל תוך החמצת מהלכים גדולים וחשובים יותר. בהעדר ידע כלכלי ובהעדר רצון ללמוד את החומר, שבים המקלדת, הפה והמצלמה ונורדים אל המוכר.

שלישית, מערכות התקשורת היום, יותר משהן מתייגעות מכוח של אתוס עיתונאי, הן עסק לכל דבר, הגשי' לט בידי בעלי הון ומטבע הרבירים משרת את האינטרסים שלהם. לא אכנס כאן למקרים הספציפיים שבהם צונזר חומר ונערך במגמתיות, לפעמים תוך מאבק של העיתור נאי ולפעמים תוך כניעה בלא קרב. לא אכנס לזה, כיוון שבעיני הצנזורה המסוכנת מכל בתקשורת היא לאו דווי קא הבוטה, האלימה, המאיימת והמפטרט, אלא זו שמוכנת מאליה: הידיעה מראש במי רצוי לטפל בכפפות של משי ובמי בכסיות של ברזל. במי לגעת ובמי לא. איפה מרוחה החמאה ואיפה מחכה המקל. זו יריעה קוסמית שאין צורך לעוטפה בציוויים. לכלי התקשורת כביזנס היה כדאי להי שקיע במי שסומן מראש כראש ממשלה. לכלי התקשורת כביזנס אין עניין בקריאת תיגר על הסדר הכלכלי הקיים, שכן הסדר הזה מעצים את כוחו של הביזנס שלהם, לאו דווקא את הערוץ או העיתון שכבעלותם, אלא אולי עסק גדול אחר שהם הבעלים שלו. לכלי התקשורת כביזנס אין עניין בהעלאת שכר המינימום, בהעסקה מאורגנת או בשי חיקה, ולו גם מינימלית, של רווחיהם. לעיתון כעסק לכל דבר לא היה עניין לאפשר קיום חי ונושם של שיח כלכלי וחברתי ביקורתי.

רביעית, ההרכב האנושי של האליטה התקשורתית: יהודית, אשכנזית, ימנית מבחינה כלכלית ומתונה מבחינה מדינית. מקושרת נפשית, אידיאולוגית ובקשרי חברות עם בעלי הון ועם פוליטיקאים דומים לה בהשקפותיהם, במוצאם, באורח חייהם. אליטה כזאת אינה מסוגלת כלל לצדד בליכור, בש"ס או במפלגת העבודה כשזו מונהגת בידי מזרחי, תושב עיירת פיתוח וסוציאליזמוקרט. טבעי לה, לאליטה הזאת, להיות מחוברת לאולמרט. זו הפעם הראשונה שמפלגת העבודה איבדה את רוב המעוזים המסורתיים שלה באליטה התקשורתית, אלה שנהגו לצדד בה בעיפות של איזכרירה ומתוך הזדהות שבטית ומסורתית. המעוזים האלה עברו הפעם בשביל אולמרט וקדימה, והגישו לו את השירותים שבעבר מפלגת העבודה נהנתה מהם. למעשה, זו הפעם הראשונה שמפלגת העבודה חוותה נפשית ותקשורתית את חוויית

האנדרדוג, ולכמה מהפוליטיקאים הוותיקים שלה זה גרם להלם.

חמישית, מעמד העיתונאי – הכתב, עורך הלילה, התחקירן, המפיק. הרברים שנאמרו כאן על האליטה התקשורתית מאפיינים קומץ קטן של עיתונאים, עורכים וטאלנטים טלוויזיוניים. רוב הפועלים השחורים של התעשייה הם קורבן של כל התופעות הקשות המתרחשות בשוק העבודה הישראלי בכלל. העדר קביעות, מות העבודה המאורגנת, העסקה נצלנית בלי קביעות ובשכר זעום, שעות עבודה הגנתחות לאינסוף בלי תשלום בעבור שעות נוספות, העדר הסכמים קיבוציים, איש לנפשו – כל אלה יצרו עיתונאי מסוג חדש. חלש, תלוי אך ורק במעסיקו, נטול הגנה משפטית ומקצועית, נטול ארגון יציג, עוסק בהישרדות כלכלית. עיתונאי כזה לא יכול להיות עיתונאי אמין. כן, היו גילויים של אומץ לב של עיתונאים בודדים בחודשים האחרונים, אבל הם היו מעטים וסופר עליהם בלחש. מעמדו העלוב של

האליטה התקשורתית היא יהודית, אשכנזית, ימנית מבחינה כלכלית ומתונה מבחינה מדינית. היא מקושרת נפשית, אידיאולוגית ובקשרי חברות עם בעלי הון ועם פוליטיקאים דומים לה



העיתונאי הוא הסכנה האמיתית הנשקפת היום למקצוע. זו סכנה הנשקפת לכל עובר במשק, אבל במקרה של העיתונות מדובר גם בפגיעה אמיתית בחופש העיתונות ולפיכך פגיעה קשה כזרימת מידע לציבור ולפיכך פגיעה ברמוקרטיה.

כדי לשנות את מעמד העיתונאי ולהשיב לו את כבודו נחוץ דיון ער על התופעות האפלות המתרחשות בשוק העבודה בכלל. אבל זה כבר מחזיר אותנו היישר אל נקודת המוצא שלנו. איך אפשר לנהל דיון כזה אם התקשורת עצמה מכריזה על מותו עוד בטרם החל?

זושינגטון.

מלחמה שפרצה בין שני הצהובונים של ניר יורק, ה"ניוז" וה"פוסט", הכניסה משב רוח מרענן, תזויתי, לתעשייה הולכת ושוקעת. המדור הנקרא ביותר ב"פוסט" הוא לקט רכילות טבולות ברשעות על ידוענים מעולם הבידור, הספורט והפוליטיקה, משהו בסגנון "העלוקה" ב"ידיעות אחרונות", אלא שבמקום על נינט טייב ויהודה לוי מרכלים



שם על ג'וליה רוברטס וגעמי קמפבל.

מעשה במיליארדר ושמו רונלד בורקל, שחטף מזה "פוסט" כמה קטעי רכילות עוינים. יום אחר הגיע אליו כתב הרכילות של העיתון, אחר ג'ארד פול שטרן, והציע לו עסקה: הוא ישלם לו 100 אלף דולר במזומן פלוס מלגה של 10,000 דולר לתורש, למשך שנה, וה"פוסט" ינחמד את יחסו אליו.

במקום לשלם, בורקל שכר חוקרים פרטיים, שתיעדו את שיחותיו עם שטרן, הסרטים הועברו לאף.בי.איי. תוכנם הורלף ל"דיילי ניוז", שיצא מיד בסדרה של כותרות ראשיות עסיסיות. עליפי ה"ניוז", רכלני ה"פוסט" ישבו על הר של טובות הנאה, מזימות ותככים שיש מעט מאוד קשר בינם לבין עבודה עיתונאית. ה"ניוז" התנפל על כולם, ללא רחמים: הכתבים, העורכים, בני וכנות זוגם, הספונסורים העשירים שלהם, שזכו לטיפול מחמיא, והאחרים, שלא פינקו די וזכו לטיפול קטלני.

שטרן, 35, הושעה. מדידת הנופש שלו, איישם בהרי הקטסקל, הוא זעק שהוא הקורבן האמיתי: הוא נפל שרוד במלחמה בין שני העיתונים.

זוהי מלחמה לא-אמריקאית. ברוב הערים האמריקאיות מתפרסם יומון אחר. התחרות, אם היא קיימת, היא על סיפורים בלעדיים: שערורייה נשיאותית טובה בעיתונים הרציניים; רצח טוב בצהובונים. העיתון המתחרה הוא נושא לסיקור רק בעמודי הכלכלה והתקשורת. איבת העולם בין העיתונים עטופה בשכבות של נימוס.

אבל, כמו שטרך להזכיר ה"ניו-יורק טיימס", שסיקר את המלחמה בהנאה ובהתנשאות של חוקר חוקים, ה"פוסט" וה"ניוז" הם תריגים בנוף האמריקאי. הבעלים שלהם זרים: איל התקשורת האוסטרלי רופרט מרדוק הוא הבעלים של ה"פוסט"; איל הבנייה הקנדי שלשעבר מורט צוקרמן הוא הבעלים של ה"ניוז". גם העורכים זרים: הם הגיעו מבריטניה ומאוסטרליה, שתי מדינות

שהצהובונים שלהן מטפחים בשקיקה את קרבות הבוץ בין עיתון לעיתון. מרדוק מחזיק את ה"פוסט" מטעמי אגו. זה עולה לו כמה עשרות מיליוני דולרים בשנה – כסף קטן לאגו גדול. כדי להרביק את תפוצת ה"ניוז", הוא הוריד את מחיר העיתון לחצי. התפוצה אכן עלתה – עד שה"ניוז" חשף את העובדה שבבית-הדפוס של ה"פוסט" הרפיטו 10,000 עותקים של העיתון כדי לנפח את נתוני התפוצה – ואחר-כך השמירו אותם.

מתחת למשחקי הילדים האלה מסתתר שכר גדול. רוב העיתונים האמריקאיים הגדולים עדיין מרוויחים כסף, אבל התפוצה יורדת בהתמדה, ואין פתרון באופק. המו"לים מנסים כל חלופה אפשרית: מפתחת אתרים באינטרנט, דרך הפצת תיגמונים לחלוקה בתחבורה הציבורית, ועד צמצומים דרסטיים בכוח-האדם העיתונאי. התחושה הכללית, בקהילייה העיתונאית ומחוץ לה, היא של אוברן דרך.

בין השאר הוליד התהליך הזה בלוגיזציה של העיתונות. בלוג, כפי שידוע כל נער שחי באינטרנט (ואני בקושי מכין), הוא מכתב מסוגנן ויפה, הבעת דעה, דיווח על חוויה, וידוי אישי, שמתפרסם באחד האתרים.

נחום ברנע

העיתונאי האמריקאי החדש

החרייה של תרכות הבלוגים אל הכבדים והאמינים שבציתוני אמריקה לא תוכל להיעצר ברשת. טופה להשתלט על עמודי המאמרים, ולבסוף גם על עמודי החדשות. במזנחים ישראליים, זאת גל"ציוציה של העיתונות. הסגנון האישי, החינני, המתבגר, העוקצני בלי לומר בעצם שום דבר מהייב, ששולט זה עשרות שנים בתחנה הצבאית (אני לא מתכוון לרזי ברקאי: הוא חריג) הוא סגנון העתיד. ראו את ההצלחה היחסית של חדשות ערוץ 10: לטוב ולרע, היא בנויה על הזון הגל"צניקי.

האינטרנט משפיע על העיתוננים בעוד דרך מרתקת: מנועי החיפוש, גוגל ויאהו ואלטהדויסטה וכו', שולפים חומר מהעיתוננים על-פי מפתח מתימטי מסוים. מהירות העבודה שלהם מדהימה. אבל בניגוד לקורא האנושי, הם אינם מסוגלים להבין שגיאות, אירוניה, אסוציאציות לשוניות. יש להם אפס דמיון.

כניסה למנוע חיפוש משמעותה יותר קוראים ויותר פרסומות. אי לכך, עיתוננים אמריקאיים מתחילים להתאים את כותרותיהן ואת הפסקאות הראשונות של הכתבות שלהן לדרישות מנועי החיפוש. הכל צריך להיות הרבה יותר ענייני, ישיר, יבש. כפשרה, יש עיתוננים שמפרסמים שתי כותרות: אחת שנונה, בשביל הקורא האנושי, ואחת עניינית, בשביל המנוע. אחרים מוותרים. תרבות עיתונאית שלמה נזרקת לסל האשפה.

"סקרמנטו ביי", למשל, היומון הנחשב של סקרמנטו, קליפורניה, שינה לפני שנה את שמות המדורים שלו כדי שייקלטו במנועי החיפוש. השם "נרל"ן" הוחלף ב"בתים"; השם "מרחב" הוחלף ב"סגנון חיים"; מדור האוכל לא נקרא יותר "טעם", אלא "טעם/מוזון".

טכניקת העבודה של מנועי החיפוש מחייבת עיתונאים לבחור את המלים שלהם אחרת. לפני שהעיתונאי החדש ניגש לכתוב את הסיפור שלו, הוא שולף מהאינטרנט את שתיים-שלוש המלים הקשורות לנושא שגולשים מרבים לחפש בעזרתן. את המלים האלה הוא יכניס לפסקה הראשונה בכתבה או, מוטב, לכותרת. כך ייקלט במשוישים של מנוע החיפוש.

כמו הרבה אילוצים בחיים, יישום הכלל הזה מעצבן בפעם הראשונה, אבל הופך להרגל בפעמים הבאות. את הכותרת לטור הזה חיפשתי לא בתנ"ך, לא בשירי יהודה עמיחי, לא כנאומי מנחם בגין ולא באמירות השפר של אלון מזורחי. חיפשתי אותה בגוגל. המלה "עיתונות" הניבה אינספור תוצאות גם בעברית, גם באנגלית. כנ"ל המלה "אמריקה". כנ"ל המלה "חדש". בחרתי את הכותרת: "העיתונאי האמריקאי החדש". לא חכם, לא שנון, לא אומר שום דבר, סתם גיבוש של מלים. בקרב על הקורא הפסדתי, אבל מה חשוב הקורא? העיקר המנוע.

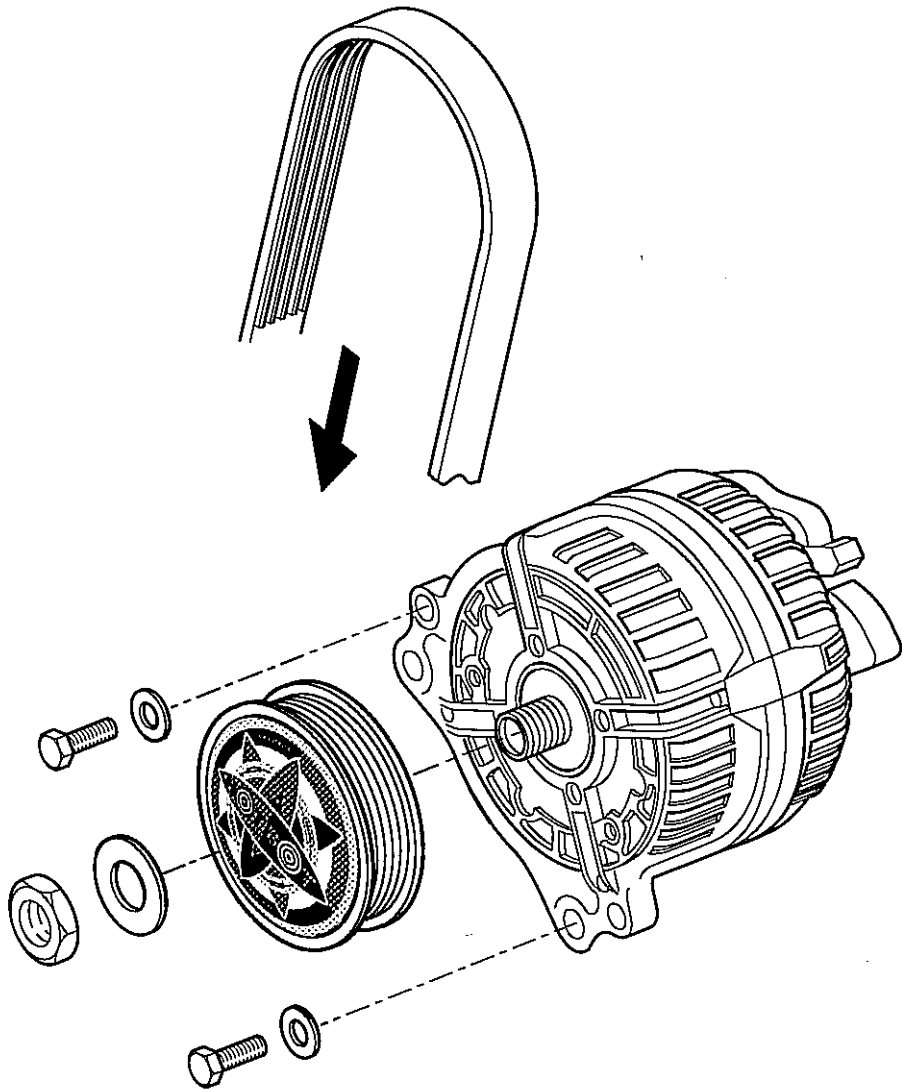

את הכותרת לטור הזה חיפשתי לא בתנ"ך, לא בשירי יהודה עמיחי, לא כנאומי מנחם בגין ולא באמירות השפר של אלון מזורחי. חיפשתי אותה בגוגל

העיתוננים, כולל "ניוירוק טיימס" ו"וושנינגטון פוסט" המכובדים, מפרסמים עכשיו באתרים שלהם בלוגים מפרי המקלדת של עיתונאים מקצועיים. ההבדל בין מאמר שמתפרסם בעיתון לבין בלוג הוא בדרישות: הדרישה ממאמר היא שיופק בתהליך מקצועי מורכב, שכולל בדיקה של העובדות מצד הכתב ומצד הצוות של העיתון, עריכה וסגנון. בלוג נכתב מהבטן. מותר לשער, לנחש, לצטט מקורות בלי לכרוך את אמינותם. אם טועים, מתקנים.

נחום ברנע, איש "ידיעות אחרונות", יצא לארבעה חודשים לוויינגטון, לשמש עמית־מחקר במרכז סבן לחקר המזרח התיכון, במכון ברוקינגס



מדורי הברנז'ה

ברוך שפטרנו
 האיש הולד על עצמו בטירוף. נרקסיסט במלוא מובן המילה.
 מה זאת הבדיחה הזאת?
 כמה זמן אפשר להיות על תחקיר אחד?
 ערוץ 10 אתם גרוועים - כבר השבתי שגפטרנו ממנו.
 אזי ואבוי!
 לא נעים לומר - אבל לא מזדבד במעצמה אינטליקטואלית.
 איזה מכוערת יא אלה ירחמי.
 מזמן לא היה מישהו רשע במערכת.
 הוא מבין בספורט, אין ספק, אבל חלש בכל התחום.
 עורך מעולה, חרא של בן-אדם.
 אדם דוחה מצטרף לעיתון דוחה.
 יחסי אנוש גרוועים, איש רע!!
 הוא ממבל מוחלים והמזדבד משעמם. מזדבד טרדני
 ואללה איזו גארזוטה הצמחת. נהיית שקנאי בני
 מברוק. מקנאים בכם.
 את, הן לו לחשוב על זה שניה... בי הוא היה מרו
 חוץ מדאורי. אין עליו כלום. הבחור אוטיסט עם קבלונן ושקורן פונול
 מה באמת אף אחד לא טובל אותו? משכתבת?
 שני טיפוסים הכי בלתי נסבלים.
 מי יכול לראות את הגפוח הזה?
 לכו לעבוד באיזה מפעל במשך שנה ליד מכונה -
 מדובר בפרשן בלירה ישנה. לא טוב להיות אנורד
 תאכלי יותר ותעשני פחות, לא טוב להיות אנורד
 עוד מקומנאי ריקני.
 בגנות היחידו מהדייט האורכות והמגעניות של
 תהיה לו קצת בעיה, לנמושה הבכינית, לא?
 מניו גרוע, מה היה קודה אם לא היית הבן של
 טוס מות.
 מוכשר ועצלן תמיד הולכים ביחד.
 כלומניק כושל שכותב לעצמו טוקבקים.
 מזמן לא היה מישהו רשע במערכת.
 אדם מגלומן - מעולם הוא לא היה עיתונאי.
 ערוץ מעולה, חרא של בן-אדם.
 מניו גרוע, מה היה קודה אם לא היית הבן של
 טוס מות.
 את
 גמ
 102
 103
 104
 105
 106
 107
 108
 109
 110
 111
 112
 113
 114
 115
 116
 117
 118
 119
 120
 121
 122
 123

כתיבת חוץ

בתגובות ארוכות
 שקנאים.

חופש הביטוי במדורים האלה הפך לחופש של עיתונאים עם בטון

יו בנימיני

המגיבים את גיא מרון ואורלי וילנאי-פרברוש, שבעיני גולש אחר הם דווקא "עיתונאים לוחמנים אמיתיים". "מי יכול לראות את הגפוח הזה?", התעצבן אחד הגולשים על אייל פלד; מגיב אחר קבע, לעומת זאת, כי "אייל פלד - מספר 1". עוד דוגמאות לא חסרות, ומבחינה כמותית מנצחות בדרך-כלל התגובות המרושעות. בולטות לרעה הן מאות ההתייחסויות למבטא (ולבלונד) של המגישה נטשה מזוגוביה. "חופש הביטוי", יקפצו מיד כל אבירי זכויות הגולשים מול הדהור על הלגיטימיות של השימוש החופשי בלשון משתלחת במדורי הברנז'ה. לא בהכרח נכון; מאחר שתגובות רבות נכתבות גם על אנשי

על כתביה לקראת הבחירות, אבל הטוקבקיטים לא נתנו לשום דבר להפריע להם. רוב התגובות עסקו אך ורק בהבעת רעה נחרצת על מועלים: השמצות והעלבות לצד מחמאות ודברי תמיכה. אחד המגיבים נחליץ להגנתה: "לא ברורה לי השנאה והשטנה... נראה כאילו מדובר באנשים בעלי אג'נדה אישית". מועלים פנתה לעורכי המרדור וביקשה להוריד את הכותרת, אך נתקלה בסירוב. כמעט כל עיתונאי שכתבו עליו במדורי הברנז'ה באחרי האינטרנט וואלהו של קבוצת "הארץ" nrg של "מעריב" מצא את עצמו במרכזם של הדיונים הסוערים שמנהלים הגולשים המגיבים. "שני הטיפוסים הכי בלתי נסבלים", הגדיר, למשל, אחד

זל מועלים, הכתבת הפוליטית של "הארץ", והפתעה לקבל יום אחד כמה שיהיות טלפון בהולות. על הקו - חברים נרגשים שהפנו את תשומת לבו למרדור "ברנז'ה" באתר האינטרנט וואלהו. מועלים הסקרנית מיהרה לפתוח את המחשב, והפתעה לגלות את עצמה בכותרת הראשית: "מול מועלים מצטרפת לקדימה". מי שהמשיך לקרוא את הכתבה מעבר לכותרת המתחכמת, למד שהיא מספרת על תחומי הסיקור שהטילה מערכת "הארץ"

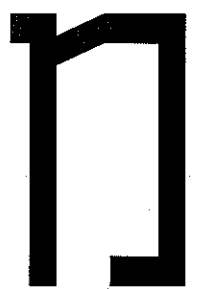

1. 2. 3. 4. 5. 6. 7. 8. 9. 10. 11. 12. 13. 14. 15. 16. 17. 18. 19. 20. 21. 22. 23. 24. 25. 26. 27. 28. 29. 30. 31. 32. 33. 34. 35. 36. 37. 38. 39. 40. 41. 42. 43. 44. 45. 46. 47. 48. 49. 50. 51. 52. 53. 54. 55. 56. 57. 58.

איש מגעיל, נפוח ושחצן. מכירה אותו.
 ברוך שפטרנו.
 האיש חולה על עצמו בטירוף. נרקסיסט במלוא מובן המילה.
 מה זאת הברידה הזאת?
 כמה זמן אפשר לחיות על תחקיר אחד?
 ערוץ 10 אתם גרוזים - כבר חשבתו שנפטרו ממנו.
 אוי ואבוי.
 לא נעים לומר - אבל לא מדובר במעצמות אינטלקטואליות.
 איזה מכוערת יא אללה ירחמי.
 מזמן לא היה משהו רשע במערכת.
 הוא מבין בספורט, אין ספק, אבל חלש בכל התחומים האחרים.
 עורך מעולה, חרא של בן-אדם.
 אדם זוחה מצטרף לעיתון דוחה.
 יהישי אנש גרוזים, איש רע!!
 הוא טמבל מוחלט. החמוד המשעמם. מדור טרוזני עם כוונות ארוכות על עסקינות.
 ואללה איזו גארוזטה הצמחת. נהיית שקנאי ביגה.
 מברוק. מקנאים בכם.
 אה, תן לי לחשוב על זה שניה... כי הוא היה גרוזי אולי!!
 חוץ מדאווין. אין עליו כלום. הכחור אוטיסט עם קבלות ושקרו פתולוגי.
 מה באמת אף אחד לא סובל אותו? משכותבת?
 שני דטיפוסים הכי בלתי נסבלים.
 מי יכול לראות את הנפוח הזה?
 איחס כל הברכה'ה הזאת. לכו לעבוד באיזה מפעל במשך שנה ליד מכונה.
 מדובר בפרשן בלירה ישנה.
 תאכלי יותר ותעשני פחות, לא טוב להיות אנורקסית.
 עדת מקומונאי ריקני.
 בנות החברה מהחיים האחרות והמגעילות שלו.
 תהיה לו קצת בעיה, לנמושה הבכיינית, לא?
 מינוי גרוזי. מה היה קורה אם לא היית הבן של אבא?
 סוס מת.
 מוכשר ועצלו תמיד הולכים ביחד.
 כלומניק כושל שכותב לעצמו טוקבקים.
 מזמן לא היה משהו רשע במערכת.
 אדם מגלומן - מעולם הוא לא היה עיתונאי.
 עורך מעולה, חרא של בן-אדם.
 עניוולטור ודופק הברים.
 את מי מעניין בכלל הארוזט הזה!!
 גם שמונפשיט שקופ אפשר לשמור על דיגניטת. לא חובות להיות זבל.
 תוציא את הלשון שלך משם. היא עוד תדבק.
 נמאס מהשלפן הזה שגורב לעשות אש מצל צדד!!
 קריקטורה שגדלה למימדים מפלצתיים, תרתי משמע...
 מה באמת אף אחד לא סובל אותו? משכותבת?
 הוא ילד קטן ומפחד שלא הוכן ליהיט הקשיים.
 מי יכול לראות את הנפוח הזה?
 אתה כתב כינוי מינוס שאולי מתאים לכתוב בוים השישי.
 ברוך שפטרנו.
 עדת סיבה מצוינת לא לקנות עיתונים. איכס.
 מהימור להיות עיתונאי אן למעשה הוא קורא הדיעות ממוצע ומטה.
 כמה זמן אפשר לחיות על תחקיר אחד?
 אתה שחצן מנופה שעוד לא יצא מהג'יפה בקישון.
 אנחנו שונאים פרנקים וזה לא בהוגיו.
 בגלל אנשים כמוך שונאים אותנו בעולמ.
 כולם עזבו את הערוץ בגללך.
 מזמן לא היה משהו רשע במערכת.
 חוץ מהם אף אחד כבר לא רוצה לגעת בדוני המוזר והמפויס הזה.
 אדם זוחה מצטרף לעיתון דוחה.
 יהישי אנש גרוזים, איש רע!!

אה לנקום בעמיתיהם, לחסל חשבונות, לזרוק בוץ ולשמוח לאיד

אבל מה שבתחומים אחרים (פוליטיקה, צבא, משטרה) נתפס כרכילות גטו, וכמרבית המקרים גם אינו מתפרסם, הופך במדורי הברנו'ה לכותרת ראשית. אמנם פה ושם יש לעורכי מדורים אלה הבלחות של כובד ראש שכמסגרתן הם מקדישים מקום לנושאים רציניים (בוואלה! כתבו, למשל, על מועצת העיתונות המתחדשת ועל כינוס בנושא שילוב עיתונאים ערבים בתקשורת), אבל את מי בכלל זה מעניין? כמעט אף אחד. עליפי "מדד הגולשים" של nrg, חמש הכתבות הנקראות ביותר במדור ה"ברנו'ה" בחודש מרץ היו כתבה על היחס האוהר של ערוץ 2 למפלגת קריימא; "סקופ" של ערוץ 2 שהוכחש עליידי דובר צה"ל; תלונה ששלח הליכוד נגד ערוץ 2; קמפיין טלוויזיה

לפריחה, ומיום ליום שזופות אותם יותר ויותר עיניים סקרניות. שני המדורים קמו בשנה האחרונה על חורבותיו של המדור הפרולוי "מי נגד מי" בעיתון "העיר", שהציע מעט ביקורת על תכנים והרבה כביסה פומבית של הכתמים והלכלוך בתקשורת הישראלית. כשאחורי הקלעים זזים קדימה, אין יותר סודות: שערוריות, מחדלים, רכילויות, התפטרות והדחות - הכל גלוי. ומאותן הסיבות שאנשים מגיבים לכתבות, נולדות גם לא מעט מהכתבות עצמן, כשעיתונאים מדליפים מידע חם על עמיתים או על הכוס. המניעים - תסכול, קנאה או לפעמים תחושה אמיתית של חיפוש אחר הצדק ורצון לחשוף עוולות - אינם שונים מהדלפות במגזרים ציבוריים אחרים,

תקשורת שלא חשופים כליכך לקהל הרחב, ובמקרים רבים מגלים המגיבים בקיאות מפליאה בהתנהלות הפנימית בכל אחד מכלי התקשורת, אין מגוס מלקבוע שחופש הביטוי במדורים האלה הפך לחופש של עיתונאים עם בטן מלאה לנקום בעמיתיהם, לחסל חשבונות, לזרוק בוץ ולשמוח לאיר. כשהם מסתתרים מאחורי האלמוניות שמאפשר האינטרנט, מעלים עיתונאים רבים את חוסר הפרגון לדרגת אמונה: הכתב המתחרה, העורך, המו"ל, המנכ"ל או סתם "חברים" במערכת - כולם מטרה לגיטימית לחצים אנטימיים בעלי ראש נפץ של העלכות מושחזות, ירידות מתחת לחגורה או השמצות פרועות. קרוב לוודאי שזו הסיבה שמדורי הברנו'ה זוכים

של הדוגמנית בר רפאלי, ואישקט והתמרמרות בקרב כתיבי "מקור ראשון".

עיתונאים מודים שהם נכנסים למדורים האלה בתדירות רבה, כמה מהם אף בחרו כאחד ממדורי הברנז'ה לדרך הבית. "זה מאוד מעניין", אומר עיתונאי שביקש להישאר בעילום שם. "אני נכנס לזה לפחות שלוש פעמים ביום, ועושה סבב בין כל האתרים כדי לברוק מה חדש בבצה שלנו. אחת המטרות היא גם להתעדכן בתחלופות בעולם התקשורת: מי הורה ומי פוטר – אולי אצליה למצוא עבודה חדשה". כתב בערוץ 2 מספר כי בוסק החדשות במערכת יש כמעט ככל רגע נתון מחשב שפתוח על אחד המדורים. עובר בערוץ 10, שנכנס למדורי הברנז'ה מדי יום, מגלה כי בשני המשברים הגדולים שעברו על הערוץ – הקפאת ההליכים שנועדה לאפשר לו לצלוח את תקופת המצוקה הכספית, והקרב המתוקשר בין המגישים הנכירים ובין המנכ"ל לשעבר אבי ברזילי – היו המדורים הללו מקור המידע מספר אחת של העובדים, ובגזרת הטוקבקים היה שמה במיוחד.

עוד מי שמתעניין במדורי הברנז'ה הוא יון פדר, העורך הראשי של Ynet, אבל מדור כזה לא יעבור את שערי האתר שבעריכתו: "מדורי ברנז'ה פונים לאוכ' לסייט נמענים מצומצמת מאוד, שכוללת כמה עיתון נאים וכמה אנשים שעוסקים בשולי העולם התקשור-תי. מאחר ש-Ynet פונה לקהלים רחבים ככל האפשר, אין היגיון בהשקעת משאבים במדור קטן כליכך – כמו שאין היגיון בהשקעת משאבים במדור צפרות, במדור לגולשי גלים או במדור לחובבי ספרות פנטזיה".

כותבי המדורים דוחים את הטענה כי מעולם לא

יון פדר, העורך הראשי של Ynet: "המדור 'ברנז'ה' פונה לאוכלוסיית נמענים מצומצמת מאוד, שכוללת כמה עיתונאים וכמה אנשים שעוסקים בשולי העולם התקשורתי"

נכתב הרבה כליכך על מעטים כליכך, ועורכי האתרים מציגים נתונים המוכיחים, לטענתם, כי מדורי הברנז'ה זה נהנים מהתעניינות גבוהה – הרבה מעבר לתחומי הבצה. אבי לן, העורך הראשי של nrg, מסר כי בכל חודש נרשמות במדור הברנז'ה כ-220 אלף כניסות ממחשבים שונים; רותם דנון, סגן העורך הראשי של וואלה! ועורך מדור הברנז'ה של האתר, מדווח על כ-150 אלף כניסות בכל חודש: "המידע הברנז'אי הוא קולני יותר, ולכן יצאנו מתוך הנחה שהעיסוק במדור כזה, ההמולה והבאזז סביבו יכולים להעלות את הפיר פולריות של האתר כולו. עויבות, העובות, הדחות ומריבות – אלה הנושאים שמושכים את תשומת הלב הרבה ביותר, גם של הרבה אנשים מחוץ לברנז'ה". רותם קלינה, כתבת nrg: "הקיום של המדור נולד מתוך צורך, ואחוזי הכניסה עולים מחדש לחדש. אנשים מאוד מתעניינים במה שקורה מאחורי הקלעים של התקשורת, וגם התקשורת אוהבת להתעסק בעצמה". לא כולם מכוונים מטרות אל הקהל הרחב:

אתר האינטרנט אייס, שהופיע כבר ב-1999, הרבה לפני כולם, מציג את עצמו כ"אתר חדשות ומידע למקצוענים". ההבדל בינו ובין המתחרים בולט לעין: באתר משתדלים להימנע מעיסוק במריבות ובמה שקורה מאחורי הקלעים, ומתמקדים במיניוויס, פרישות ומידע שוטף על הנעשה בגופי המדיה והפרסום. עוד הבדל בולט: באתר כמעט אין אפשרות להגיב על הכתבות. "אייס הוא אתר חדשותי שנותן מידע לאלה שעוסקים במקצועות המדיה", מרגיש העורך, אורי רודריגז-גרסיה. "בשנים האחרונות, במיוחד בתחום המכונה 'ברנז'ה', הולך ומצטמצם הגבול בין חדשות לרכילות. אנחנו, לעומת זאת, מנסים להיצמד לצד החדשותי. גם הטוקבקים הפכו לזירת התגוששות וסגירת חשבונות בין כלי תקשורת, חברות פרסום וגופי מידע. גם לאייס יש יכולת לאפשר לגולשים להגיב בסוף כל כתבה, אך שיקול הדעת אם לעשות זאת נמצא בידי העורכים, וכדי לשמור על הרמה של הכתבות הם בוחרים להשתמש בזה במשורה". וזה לא ההבדל היחיד מול המתחרים, שלשניהם הורים חוקים: "אייס שייך למו"ל עצמאי, יובל סיגלר, וזה אחד היתרונות של האתר: אנחנו חפים משיקולים זרים של פוליטיקה פנימית והאדרת הקבוצה".

כתב לשעבר באחד ממדורי הברנז'ה מספר כי התחרות בין המדורים היא מי יביא ראשון מידע שאין לאחרים, אפילו אם מדובר במידע זניח: "העיקר הוא להוכיח שאני שולט במה שקורה בכלי התקשורת יותר מהמתחזה שלי. בניגון, את מי מעניין שעות הפקה כלשהי עונה מקום א' ועברה לעבור במקום ב'?

כִּי220 אלף

כניסות נרשמות בכל חודש במדור 'ברנז'ה' של nrg

ותים – רבב השבתי שנפטרנו ממנו.

כל לא צדדנו במעצמה אינטלקטואלית.

אללה ברחמי.

שהו ריש במערכת.

ט, אין שפתי, אבל חלש בכל התחומים האחרים.

א של בל-אדם.

לעיתון דוהה.

אישיותו.

וזה הצמחת. נהיית שקנאי בניגה.

בכס.

ל על הלישית... היא היה גרוע אולי.

עליו כלום. הבחור אוטיסט עם קבלות ושקרו פתולוגי.

וד לא סובל אותך משכתבת?

כי בלתי נסבלים.

אז תהפכות דוהה.

שש שנה ליד מכונה – זה יכניס אתכם לפרופורציות".

וירד ישנה.

שני פחות, לא טוב להיות אנוקסיתי.

קני.

הייתה הארבעת והמעגליות שלי.

ענה, לנמשה הכניינית, לאל.

היה קורה אם לא היית הבן של אבא.

ויד הולכים ביחד.

כותב לעצמו טוקבקים.

שהו רשע במערכת.

עולם הוא לא היה עותונאי.

א של בל-אדם.

חברים.

ל האדוית דוהה.

קופ אפטר לשמור על דיגיטלי. לא חזרה לך.

שלא משם. היא עוד דובק.

זה שאותה לעשות איש מכל דבר.

ה למימדים מפלצתיים, חרתי משמע...

וד לא סובל אותך משכתבת?

אז תהפכות דוהה.

אז תהפכות דוהה.

אז תהפכות דוהה.

אז תהפכות דוהה.

אז תהפכות דוהה.

אז תהפכות דוהה.

אז תהפכות דוהה.

אז תהפכות דוהה.

אז תהפכות דוהה.

אז תהפכות דוהה.

אז תהפכות דוהה.

אז תהפכות דוהה.

אז תהפכות דוהה.

אז תהפכות דוהה.

אז תהפכות דוהה.

אז תהפכות דוהה.

אז תהפכות דוהה.

אז תהפכות דוהה.

אז תהפכות דוהה.

על זה שנית... בי וזה היה גרוע אולי.

עליו כלום. הבחור אוטיסט עם קבלות ושקרו פתולוגי.

והחצו מכירה אותו.

עליו כלום. הבחור אוטיסט עם קבלות ושקרו פתולוגי.

והחצו מכירה אותו.

זה לא חשוב לאף אחד, חוץ מאשר לאגו של העובדת האלמונית שמרגישה פתאום כוכבת כי כתבו עליה במדור. עיתונאים אוהבים להרליף: לא פעם קרה שאנשים ערכנו אותי בומן אמת – בשיחות טלפונים או במסרונים – על התרחשויות במערכת שלהם. גורם נוסף הוא התחרות בין כלי התקשורת הגדולים: מערוץ 2 הרליפו לי חדשות רעות על ערוץ 10, ולהפך.”

כתבי הברנז'ה מתגאים שבכל אחד מכלי התקשורת המרכזיים יש להם מקורות – החל בעובדים וזוטרים וכלה במנהלים – ששמחים לספר להם על מה שקורה אצלם במערכות, כמובן בתנאי ששמם לא ייחשף. רק מעטים מסרבים בתוקף לשותף פעולה. המקומות שמהם הכי קשה, יחסית,

רותם דנון, סגן העורך הראשי של וואלה!:"הייעוץ הברנז'אי הוא קולני יותר, ולכן יצאנו מתוך הנחה שהיעוץ במדור כזה, ההמולה והבאזז שביבו יכולים להעלות את הפופולריות של האתר כולו"

לשאוב מידע הם "יריעות אחרונות" וערוץ 10. רותם קלינזה: "אין ספק – גם אם הבוסים אוסרים על העובדים לרבר, המידע תמיד מוצא את דרכו החוצה. כמו בכל ארגון, כשהעובדים הפשוטים

נפגעים ונעשה להם עוול, הם רוצים שאחרים יידעו מזה ושמחים כשזה יוצא החוצה. וגם: הרבה פעמים נותנים לי טיפים או סיפור על המתחרה בגלל כל מיני אינטרסים, אבל כל עוד המידע נכון, האינטרס אינו חשוב". קלינזה אומרת כי במקרים רבים היא לומדת הרבה דווקא מהטוקבקים; המידע הפנימי הרב שאפשר למצוא בתגובות הגולשים על מה שמתרחש במקומות עבודתם הופך מאוחר יותר לכתבות. ויש, מתברר, גם עיתונאים שדואגים מראש ליום שאחרי: הם נותנים לה סיפור, ודורשים שעורכי המדור ינקטו יד קשה יותר בצנזור התגובות כדי לצמצם ככל האפשר את הטוקבקים המעליבים והמכפישים נגדם.

לא כל סיפור נועד לגמר אחרים. כתב ברנז'ה לשעבר מספר כי לא פעם אנשי תקשורת שלחו אליו שליחים כדי לשכנע אותו לכתוב עליהם דברי שבח והלל, ואנשים שעזבו מקום עבודה ביקשו שירווח על זה, כדי שיוכלו להגדיל את סיכוייהם לעבור למקום אחר. יש כאלה שניסו להפריח בלון כדי לשפר עמדות במשאומתן מול מעסיק פוטנציאלי. גם אל רותם דנון הגיעו פניות מסוג זה: "כמו בכל תחום אחר, תמיד יהיה מי שירצה להשתמש בכך כבמה ליצירת ספינים, אבל אנחנו לא פועלים על-פי גחמות אישיות או יחצניות, אלא מקפידים על נאותות עיתונאית". דנון מספר על מקרה שבו נודע למדור הברנז'ה של וואלה! על כוונה של עורך לפטר כתבת עוד לפני שהיא עצמה ידעה על כך. באתר עיכבו את פרסום הידיעה עד שהעורך יזמן את הכתבת לשיחה. הוא גם משתדל ככל האפשר להיענות לבקשותיהם של

רותם קלינזה, כתבת nrg: "אנשים מאוד חתעניינים כמה שקורה מאחורי הקלעים של התקשורת, וגם התקשורת אוהבת להתעסק בעצמה"

אנשי תקשורת פגועים להוריד כינויי גנאי שנכתבו עליהם בטוקבקים. כתב המדיה של מדור הברנז'ה בוואלה!, לייאור אברך, מופתע להיווכח שדווקא מהעיתונאים הכי לוחמנים לא קל לשאוב מידע, והם גם מתקשים לספוג ביקורת. "יש אנשים שלא מבינים למה הם מעניינים, וכל העניין נראה להם רכילותי, מציצני ומיותר. אבל לאט-לאט אנשים מבינים את החשיבות של העבודה שלנו ונהנים לראות שכל הברנז'ה מדברת היום על מה שהם ידעו ראשונים ומיהרו לספר לנו. שוק התקשורת מתרחב מאוד, ואנחנו מנסים להביא לקוראים את כל מה שהוא אטרקטיבי, מושך ונוצץ, לצד מידע שאנחנו סבורים שחשוב שהם יידעו".

לפחות טוקבקיסט אחד לא שותף לרעה הזאת: "איחס כל הברנז'ה הזאת. לכו לעבוד באיזה מפעל במשך שנה ליד מכונה – זה יכניס אתכם לפרופורציות".

רן בנימיני הוא כתב קולישראל לענייני משטרה

גב לא מדובר במעצמה אינטלקטואלית. אללה ירחמי. שיהיה רשע במערכת. ט, אין ספקי אבל חלש בכל התחומים האחרים. פ לעיתון דוחה. פ, איש רעון וטהר האמת. נהיית שקנאי ביגה. בכס. על זה שניה... כי הוא היה גורע ארילין? עליו כלום. הבהור אוטיט עם קבלות ושקרר פתולוגי. לחד לא שובל אותך? משכתבת? כי בלתי נשבלים. ת הנפוח דחף? ה הזאת. לכו לעבוד באיזה מפעל שנה ליד מכונה – זה יכניס אתכם יורה ישנה. שני פחות, לא טוב להיות אנוקסית. קני. יחיים האחרונות והמצעלות שלי. נורה, למנושה הכבינית, לא! יית קורה אם לא היית הבן של יד הולכים ביחד. כותב לעצמו טוקבקים. שהו רשע במערכת. עולם הוא לא היה עיתונאי. א של בן-אדם. חברים. כל האדוית וההו קופת אפשו לשמור על דיגניטת של מש. היא עוד תדבק. היה שאחם לעשות איש מבלי לה ל למימדים מפלתיים. תרתובת ד לא טובל אותך? משכתבת? ת הנפוח דחף. יוניוס שאולי מתאים לכתוב בו

כ־150 אלף

גולשים כל חודש במדור "ברנז'ה" של וואלה!

ג לא לקנות עיתונים. איכס. חיות על תחקירי אחר. ד שעוד לא יצא מהליפה בקישור. נקיים פה לא בהחיות. ד שונאים אותנו בעולם. עוררו במלך. עוררו רשע במערכת. ד כבר לא דואר לגעת מדבר המורר והמאוס הזה. ג של בן-אדם. ג לעיתון דוחה. פ, איש רעון וטהר האמת. נהיית שקנאי ביגה. בכס. על זה שניה... כי הוא היה גורע ארילין? עליו כלום. הבהור אוטיט עם קבלות ושקרר פתולוגי.

...אני מחכה שכל העולם יתייצב אצלי
בדלת, או באימייל, או אפילו בסלולדי,
ויועיק אותי דחוף לחדר התקשורת של
הקוסמוס. ברור לי לגמרי שאני צריכה
לעשות שם סדר. נטשה מוזנוביה מגישה
עם דני קושמרוז טעותו עינב גלילי ואברי
גלעד? עוד טעותו אני הייתי צריכה להיות



שם. מובן מאליו. וביתיים? אחרוש את העיתונים, האתרים והערוצים,
ואנסה למצוא בהם מטעמים. בלי ניתוחים מעמיקים, לפעמים עם הגיגים,
לא תמיד מתקתקים".

חנוך מרמרי

כך נראית הצהרת הפתיחה לבלוג שהחל לפעול בסוף 2005 ונכנס
מיד לסבב האתרים היומי שלי ברשת. האתר: ישראלבוג, נענע. הכינוי:
ולווט אנדרגראונד. המין: נקבה. הכותרת: "כל מה שאתם צריכים לדעת
על המנגנונים שמפעילים את הטלוויזיה, העיתונות ומה שביניהם, ורק
ברמה לכך שאתם יודעים...".

זהו כל המידע שמספקת הכותבת (או הכותב, או הכותבים) על עצמה,
וזהו גם אחד מפלאי הרשת. בניגוד לכל העקרונות העיתונאיים שעליהם
חונכנו והעברנו לרורות הבאים, אנו מתרגלים לצרוך מידע שאין לנו מושג
מה מקורו. גרוע מזה, כמעט לא אכפת לנו מי הכותב. היחסים שלי עם
ולווט הם של אמון מוגבל, של נאמנות זמנית ושל הכרת טובה על עבודתה
השקדנית. והעיקר, קורא שכמותי לעולם לא לוקח כסף, גם אם כוס תה
ישתה תמיד ברצון.

ולווט, אחותה המלומדת של ציפורה, היא וירטואלית כמו לארה קרופט,
אניגמטית, ברנז'אית, טרזנית, רענתנית, ביקורתית, קנאית לקרייטים,
צמאה להתייחסות. שלא כמו ציפורה, ולווט איננה מוצר של מערכת
עיתונאית, אלא חיית רשת עצמאית, ובעצם לידתה היא מביסה את אתרי
התקשורת ומזווי הברנז'ה הקונבנציונליים לדרותיהם.

למרכה האבסורד, התרגלנו לכך שהעיתונים נטלו על עצמם את
ביקורת העיתונות. העיוות הזה, שרומה רק לתופעה החשודה שבה חיל
האוויר הוא זה שחוקר את התאונות של עצמו, נראה לעורכי העיתונים
והמקמונים כרע במיעוטו. למי יש כלי איסוף מידע, גישה למקורות,
יכולת ביטוי נסבלת והכנת המקצוע אם לא לעיתונאים עצמם? ואם
כך, למה שכל עיתון לא יפרסם מדור ביקורת עיתונות משלו? זו היתה
הקונספציה, גם אם ברור היה מראש שעיתון לא יאבד עצמו לדעת בביקורת
עצמית משולחת רסן ויש להניח שהיא תופנה כלפי המתחרים, לפי מידת
העוינות או המשפחתיות המאפיינות את היחסים בין העיתונים. ההנחה
היתה שמדור ביקורת עיתונות יהיה ערוך בחומרה יתרה וכולו גילוי נאות.
ההנחה היתה שהקורא יידע לקזז את זהותו הארגונית של מפרסם המדור
ולהתייחס לגופם של דברים.

תופעת מדורי ביקורת העיתונות בעיתונים מוכירה את סיפור הידוע על
חופש העיתונות בעולם הערבי. "בוודאי שיש חופש כזה", הסביר בשעתו
עורך עיתון ערבי מוערך: "העיתונות הירדנית מבקרת בחופשיות את
הנעשה בסוריה, העיתונות הסורית מבקרת את המשטר במצרים והעיתונות
המצרית מבקרת את כל המדינות השכנות". באותו אופן יש להניח כי מי
שקורא את ברנז'ה של nrg ילמד משהו על המתרחש בתוככי "יריעות
אחרונות" ו"הארץ", ומי שקרא את "העיר" או "הארץ" בשעתם למד משהו
על המתחולל ב"יריעות אחרונות" ו"במעריב".

מהפכת הקטיפה



במוכן הזה, תופעת ולווט היא חידוש מסעיר: יצירה ביקורתית ספונטנית, עצמאית, לעתים רדודה, קטנונית, שאינה מציגה משנה סדורה ולא מנסחת אמירה חדשה. אבל בתוך השטף המילולי הזורם, האסוציאטיבי, ניתן לזהות, מלבד קנאות לתעות שמות ולקבלת קרייט על הישגים, גם כוונות תיקון-עולם: ניסיון לתאר את קשי יומם של העיתונאים השכירים, ניסיון להשפיע על תרבות הכתיבה, לבער את הקלישאות הסגנוניות ואפילו להיות שומר הסף של האתיקה התקשורתית. וכל זה על-ידי דמות מסוגננת, בדויה, של שליחת ציבור, מתנרכת, אלמונית, ערנית, ששום התרחשות לא תחמוק מעיניה.

תלך מן התן הראשוני של הבלוג הלווט הזה היה בניהול סבכי ניהושים בשאלת זהות הרמות הכותבת. האם זו רנה ספקטור? אחת היציאות הראשונות המשעשעות בוולווט הוא קטע המתאר את ביקורה של ספקטור במסדרונות "ידיעות אחרונות" כשהיא חשודה עיקרית בלהיות ולווט. ספקטור הפריכה את המחמאה בטקסט חינני משלה, והפכה לבכס צאן ברזל בשיח הוולוטי. ואם זאת לא היא, אז מי זאת?

"ו לא גפי אמיר; יש לה יותר מדי ילדים על הראש מכדי להתעסק בדביקי הזה. זו לא קארין ארד; הבחורה פחות מדי מאונת נפשית בשביל להתיישב ולהביא אותה בהשגות שכאלו, ומלבד זאת סגנון הכתיבה שלה אחר. הרבה יותר טוב. זה לא יאיר לפיד; זה פשוט לא הוא. סמדר שירזי פחחה. יאללה יאללה. מי עוד כותב טווד בידיעות? או שמה אין מדובר כלל בכותבי הטורים? אין מצב, אהו אה, דנהו מה את אומרת".

האנונימיות מאפשרת לוולווט להיות פטורה מלחץ צים, שאותם מיטיב לתאר אהוד אשרי, מבקר הטלוויזיה של "הארץ", כתמונת עולמו: "טאלנטים שמתעלמים ממך בקפה, טאלנטים שמחבקים אותך בקפה. מכתבי נאצה. מכתבי תמיכה. מכתבי איום. טלפונים מאנשים שאתה לא מכיר. טלפונים מאנשים שאתה מצטער שהכרת. טוקבקים מאנשים שידועים עליך יותר משאתה יודע על עצמך" ("הארץ", 12.4).

העיתוננים נכנסו לרשת כמו רפתן שהולך לישון בפיג'מה וליתר ביטחון גם במגפיים, הם לובשים כרשת את המבנה הארגוני הפנימי, ההיררכי, הקפוי. אתרי העיתונות הם גלגול ישיר של העיתוננים עצמם, ארגוני רשת לכל דבר. הנה "הארץ", בניסיונו להדביק את התפוחות הזמן, מאפשר לכמה מכותביו לפרסם בו בלוגים אישיים, שבהם הם נהגים לכאורה מחירות של בלוגרים בעולם הפתוח. אבל אחת מכותבי הבלוגים, אורנה קוין, הרחיקה לכת וחלקה על סמכותו של עמיתה למערכת, נחמיה שטרסלר, בנושאי חברה וכלכלה. זו היתה, כמובן, חציית גבול, והקטע הועף מיד החוצה (סקופ של ולווט).

קוין, בלוגרית שמקבלת משכורת ממערכת העיתון, חייבת לקבל את כללי הבית, והיא אכן קיבלה. "טעיתי", אמרה לכתב nrg (שלא פרסם את הראיון – ל"מעריב" יש מדיניות משלו בעניין – והעבירו לבלוגר עידו קינן), "יש כלל בעיתון שלא כותבים על אנשים בעיתון, ואני מכבדת את הכלל הזה... הסרת הפוסט מהבלוג נעשתה בשיחה אישית. זה לא בלוג לגמרי פרטי, זה בכל זאת אכסניה של 'הארץ', ויש כללים".

יש לא מעט אתרים אישיים ובלוגים שנוגעים בעיתונות, כמו אלה של בועז כהן, גדי שמשון, ריקי כהן, עידו קינן, דבורית שרגל – וכולם אינם אלא מחברות

אלקטרונית; הורמנות של בעל האתר לחלוק את מגירותיו עם הקהילה בעלויות נמוכות, בלי מכשלות הפקה וללא תמורה.

ולווט היא צורה חדשה, יצור רשת טהור. גדולתה של הרשת היא שאפשר להציג זהות וירטואלית מושלמת ויחד עם זה ליהנות ממגע ממשי, משמעותי, עם החיים עצמם – בין אם מדובר באתרי שידוכים, בפורומים, ובין אם בבלוגים של עיתונות, שתמיד שמחים לקבל מידע אנונימי ולחלקו עם הקוראים.

"האם פושר, פעם עיתונאי לוחם שמצא סיליקון בחלב, שהוא מיעשרת הדיברות מועכת הלב, שסדרי עולם, חוק ומוסר וצדק ואתיקה טורפים את שנתו, לא חש שום טעם לפגם בכך שהמרוויחין שלו הפך תוך פחות מהרף עין ללקוחו ורונוטל, בולדווז וועף שכמותו, שרק רוצה למחוק למוות את הממסד המושחת, לא הרניש אינוחות קלה, גירוד טורדני שכזה בתנוך, משנודע לו על הקשר החדש שנוצר בין החצי השני שלו ובין גאידמק?".

האתגר שנטלה ולווט אנדרגראונד על עצמה – לצלוח מדי יום באלפי מלים את נהר התפוקה התקשורתית – גדול ממוטת כתפיו של כותב סביר, וההתנשפות ניכרת כבר בחלופי רבעון: יותר דיווחים ופחות יצירות עצמאיות, כבימים הראשונים. ומעל הכל תלויה כמובן השאלה כמה זמן אפשר להשקיע כך בלי לצפות לתמורה כספית. זאת בהנחה שוולווט איננה גליה מאור או גליה אלבין

הנה, הדיון בפרשת רונאל פושר וגאידמק (סקופ של ולווט) לא נערך בעיתונות, ואפילו לא באתרים – כי אם ברף התגובות לבלוג של ולווט. אז חרץ מהצורך להתעדכן בנעשה בכרונ'ה ולדעת מה כתבו בעיתונים שלא הספקתם לקרוא, מתנהל כאן – כפרדוקס גמור – דיון אתי משמעותי. איפה ניצה שפירא-ליבאי כשצריך אותה?

המתדיינים הם אנונימיים, אבל אין אלה גלילות הטוקבקים שמשתרשות מתחת לדיווחים באתרי העיתוננים. זהו מועדון הוויכוחים הרענן ביותר שקיים כרגע בנושאי עיתונות ותקשורת, ומי שמצליח לפענח את הקודים ואת השיח האסוציאטיבי, יכול לחלוק תובנות ובהזדמנות זו גם לשתף בדעתו בעניין.

מה יקרה ביום שזוהתה של ולווט תתברר? בינתיים קוראים יכולים לדמיין לעצמם את הכותבת שמאחורי השם: מישור/מישהי שצבר/ה זמן ומיומנות בחדרי העריכה של העיתוננים הגדולים, בעל/ת טור, היום או לשעבר. אולי ולווט היא עופר נמרודי בעצמו, את זה נדע כיום שהיא תיחשף – והיום הזה סופו שיגיע, וזה כנראה יהיה גם סופה.

הכל תלוי במקורות האנרגיה של הבלוג. האתגר שנטלה ולווט על עצמה, לצלוח מדי יום באלפי מלים את נהר התפוקה התקשורתית, גדול ממוטת כתפיו של כותב סביר, וההתנשפות ניכרת כבר בחלופי רבעון: יותר דיווחים ופחות יצירות עצמאיות, כבימים הראשונים. ומעל הכל תלויה השאלה כמה זמן אפשר להשקיע כך בלי לצפות לתמורה כספית. זאת בהנחה שוולווט איננה גליה מאור או גליה אלבין.

ארגונים, כמו יצורים חיים, רוצים לגרום – ובמיוחד אם הם בלוג מצליח. השלבים הבאים שמחכים לוולווט הם הרחבת המעגל, לא רק בעזורים ומותבים אלא גם במשווקים, בניסיון להפוך את היומן הספונטני לעסק, וכשזה יקרה, זו כמובן לא תהיה אותה ולווט שלא הכרנו. הרי כשנכיר, יפוג הקסם.

עד שזה יקרה, נחזק את ידיה: ערימות של גליונות ומהדורות חג כבר נערמות על שולחנה, וממש נרדה לה אם תפטור אותנו מקריאתם.

אין ניהומים בבניין "הארץ"

ההצלחה השיווקית המרשימה של העיתון הכלכלי החדש של "הארץ" מעוררת רגשות
קיפוח בעיתון־האב, אף שהיא מסתמנת כגלגל ההצלחה שלו

תמר גוטמן

מטרתו של המהלך היתה להכניס שינויים מהותיים ב"הארץ" ולנער את הדימוי המיושן והכבד שלו בעיני קוראים צעירים – וכל זאת בלי לעורר רתיעה אצל קהל הקוראים והמנויים הוותיק של העיתון. הנוסחה, מתברר, עברה יפה: מאז השקתו בינואר 2005, הפך "דה־מרקר" לאחד מסיפורי ההצלחה הגדולים של התקשורת הישראלית. עליפי סקר TGI, בחודשים יולי–דצמבר 2005, בהשוואה לתקופה המקבילה בשנה הקודמת, זינקה מידת החשיפה של "הארץ" ביום חול ממוצע ב־15% – מ־6.9% ל־7.9%. גם נתוני סקר איגור המפרסמים לשנת 2005 קבעו כי הכנסות "הארץ" מפרסום עלו ב־15%. ב"הארץ" אומרים כי בשנה שעברה נוספו לעיתון אלפיים מגויים. זאת ועוד: בסקר שנערך בקרב מגויי "הארץ" הוותיקים דורג "דה־מרקר" במקום הראשון מבחינת מידת האהדה ושביעות הרצון שלהם.

ביטוייה המיידים של ההצלחה היה התרחבות ופיתוח של מוצרים נוספים תחת המותג "דה־מרקר". בחודשים האחרונים הושקו מוסף סוף־

המנויים ובשיעורי התפוצה של "הארץ". המשבר שפקד את העיתונות המודפסת בעולם כולו, בגלל מעבר קוראים ומפרסמים לאתרי החדשות והמידע באינטרנט ובטלוויזיה, לא פסח על "הארץ". נוסף לכך, קוראים ומנויים שהושפעו ממעשי הטרור ומהאווירה הכתחונית הקשה הפסיקו לקרוא אותו בגלל העמדות שהביע והדימוי השמאלני שדבק בו. לעומת הירידה בהכנסות "הארץ", שגשג אתר האינטרנט הכלכלי "דה־מרקר", שהושק בשנת 2000. מרי חודש פקרו את האתר 550 אלף גולשים. המגזין החודשי המודפס "דה־מרקר" החל לדאות אור זמן לא רב לאחר מכן, ובשיאו נשלח ל־20 אלף מגויים. לנוכח נתונים אלה, ובעקבות סקרי דעת קהל וקבוצות מיקוד שנערכו בשיתוף משרד הפרסום מקאן–אריקסון, הוחלט כי חיבור בין המותג "דה־מרקר", שנהנה מדימוי עדכני ומושך בקרב גולשי אינטרנט צעירים, לבין התכנים הכלכליים של עיתון "הארץ" יניב את הפריצה המיוחלת לדרך חדש של קוראים. כך נרקח הרעיון לייסד מדרו כלכלה יומי מודפס ושמו "דה־מרקר".

רשום שוקן היה מן הסתם מתפלץ אילו ראה גיליון של העיתון הכלכלי "דה־מרקר". ב־51 שנות כהונתו כבעלים, מו"ל ועורך עיתון "הארץ" (מ־1939 עד 1990), הנחיל שוקן ל"הארץ" את תרבות העשייה העיתונאית שהפכה את העיתון לסמל של אמינות, איכות, עומק ומכובדות. הוא היה מתחלחל למראה השם הלועזי "דה־מרקר", הכתיבה הקצבית והאופנתית, העיצוב התזויתי והצבעוני, ההתפעלות מכל מיני מתעשרים חדשים ומצליחני הייטק ושיטות השיווק העצמי הבוטות.

מצד שני, אילו חי גרשום שוקן היום, היה אולי מגיע לאותה מסקנה שאליה הגיע בנו, מו"ל "הארץ" הנוכחי עמוס שוקן, שירש ממנו את העיתון: כדי להבטיח את הישרדותו של "הארץ" בעידן האינטרנט והטלוויזיה הרב־ערוצית, עליו לעבור טלטלה עזה. מהפכה של ממש. משנת 2001 ואילך עמד עמוס שוקן מול מציאות עסקית קשה: ירידה מתמדת במספר

הארגון אי-אפה המממקד מפרסמים תוצאות על ביצועיהם. עליה של 15% בתפוצה ובהמשך התפרסמו



תמונה: דניאל גרין



שבוע חדש, המצורף לעיתון מדי יום שישי, תחת השם "TheMarker Week", מוסף רכב חודשי ששמו "The Driver", ו"Market Money", מדור מורחב המתפרסם בימי שלישי וכולל עצות ומידע לקוראים בתחום ההשקעות. נכון לעכשיו מאגד תחתיו "דה־מרקר", מלבד אתר האינטרנט, גם את המגזין החודשי הוותיק "TheMarker Magazine", את "TheMarker Women" התלת־חודשי, ומבוקי חדשות רדיופוניים המתקבלים באמצעות לחיצה על מקש בטלפון הנייד.



דניאל בן־סימון: "דה־מרקר" הוא מוצר מצוין, אך הוא מסמל את הבוועתיות והניתוק מהמציאות המאפיינים שכבה מסוימת בישראל. הוא משקף חברה חולה ומעוותת, שבחרת להתעלם מהסיפורים על הנזקים שמופיעים בעמודי החדשות של 'הארץ'

את הצלחת המהלך של "דה־מרקר" מייחסים לגיא רולניק, עורכו הראשי של המותג, שהפך בעקבותיו לאחד האנשים החזקים ביותר בקבוצת "הארץ". שוקן מאמין ביכולתו של הצעיר המוכשר להציע את "הארץ" להישגים נוספים, ולשם כך הוא העביר לידי סמכויות רחבות, ובהן, בין השאר, אחריות מלאה על כל מיזמי האינטרנט של קבוצת "הארץ", כולל האתר המתוכנן של "עכבר העיר". "התחושה היא שרולניק הוא איש שמכתיב את החזון, היעדים והאסטרטגיה ב'הארץ'", אומר גורם ב"דה־מרקר". "הוא משרד מנהיגות ומשרה אווירה של מערכת דינמית, יצירתית ולוחמנית".

יחד עם זאת, המהלך המהפכני חולל בעיתון ועוזעים קשים. לפני כשנה וחצי פרש מתפקידו חנוך מרמרי, שהיה עורך "הארץ" קרוב לעשר שנים. יחד איתו עזב סגנו, יואל אסתרון. מרמרי התנגד מלכתחילה לרעיון הקמת "דה־מרקר", וכמיוחד לכוונה לשכך את מערכת העיתון הכלכלי בבניין נפרד. מרמרי התריע או שהמהלך יוביל

למצב בלתי רצוי של שתי מערכות עיתונים נפרדות – "הארץ" ו"דה־מרקר" – החולקות נייר אחד. חילוקי הדעות על רקע זה בינו ובין המו"ל הביאו להתפטרותו, ובמקומו מונה לתפקיד העורך הראשי ריינויד לנדאו. בצד הישגיו השיווקיים המוכחים של המהלך, נראות היום אזהרותיו של מרמרי כנבואות שהתממשו.

• • •

לדוח הקרב ולשמחת הניצחון של "דה־מרקר" אין הרבה שותפים בבניין "הארץ" שמעבר לכביש. שם מציינים דווקא כי בין שני חלקי העיתון קיים בידול מזור; הם מופצים בחבילה אחת, אך פועלים כשני גופים נפרדים לגמרי. בתחומי סיקור מסוימים, למשל המשפטים והתקשורת, מגיעים הדברים לאבסורד כאשר בין כתבי "דה־מרקר" ובין כתבי "הארץ" מתנהלת תחרות עזה. בתחום התקשורת, למשל, מבקשים לפעמים כתבי "דה־

מרקר" ו"הארץ" ממקורותיהם למסור להם ידיעות באופן בלעדי ולהסתירן מהמתחרה מחלקו האחר של העיתון. אייחתיאום בין שני חלקי העיתון מתבטא בכך שלפעמים מתפרסמות בהם, באותו יום עצמו, ידיעות זהות או סותרות. כך, למשל, לפני חמישה חודשים התעוררה מחלוקת בין עורכי "הארץ" לעורכי "דה־מרקר" בנוגע לשאלה באיזה מחלקי העיתון תפרסם הידיעה על התפטרותו של מנכ"ל חברת חדשות ערוץ 10, אבי ברזילי. בסופו של דבר המחלוקת לא הוכרעה, והידיעה הופיעה גם ב"דה־מרקר" וגם ב"גלריה". במקביל לשגשוג ולפריחה ב"דה־מרקר", ב"הארץ" מפחיתים עמודים, מקצצים בתקציבים, מפטרים עובדים ומשאירים תחומי סיקור חשובים מיותרים. "יש תחושה ש'הארץ' נשאר מאחור", אומר גורם בעיתון. "אין מי שייאבק למעננו, אין כיוון מוגדר. במסדרונות שורר בעיקר דכרון" – והראיה – הדחייה המתמשכת של התוכנית

"דה־מרקר"

עיתונאי "הארץ" מצטרפים לחהפכה

על דעת הנהלת "הארץ" נמסרה מטעם "דה־מרקר" תגובה שבה נאמר, בין השאר, כך: "היוזמה לכתבה זו מבוססת על כמה השמעות חסרות בסיס מצדם של גורמים אגונימיים בעיתון. האם העין השביעית, הרואה עצמו בעיתון אשר אמור להוביל את נושא האתיקה העיתונאית, לא יכול לייצר כתבות המבוססות על עובדות או על ציטוטים ממקורות מזדהים?" "העורכים והכתבים ב'הארץ' שותפים להצלחה הגדולה של 'דה־מרקר'. הם הביעו את רצונם בשנה האחרונה להצטרף למהפכה של 'דה־מרקר' ולהשיק חלקים נוספים בעיתון כפורמט וברוח של 'דה־מרקר'. עיתונות איכותית, מעורבנת, בלתי מתפשרת, חדה ומרשקת. השקת 'דה־מרקר' הרימה תרומה אדירה לכל חלקי עיתון 'הארץ', ומנעה את הצורך לכצע קיצוצים קשים וכואבים בהיקף

כוח־האדם והשכר. ב'דה־מרקר' אין דגש רב על מיתוג, שיווק ופרסום. לשם השוואה, מדור שוק ההון של העיתון גדול פי חמישה ממדור השיווק והפרסום. יש כן דגש על מידע, חומרים וניתוחים שהקוראים מעוניינים בהם." על שותפות חברת אורנג' בכנס שארגן "דה־מרקר" נאמר בתגובה: "אורנג' נתנה חסות לכנס 'דה־מרקר'. לאורנג' אין שום נגיעה לצד המערכת של הכנס. עיתון 'הארץ' עצמו (פוקוס הארץ) עורך, כמו שאר העיתונים בישראל, כנסים עם חסויות של גורמים עסקיים רבים." על הכפילויות בסיקור תחומי המשפט והתקשורת בין "דה־מרקר" ל"הארץ" נאמר בתגובה: "דה־מרקר" פועל בתיאום מלא, הערכה והצלחה עם העורכים והכתבים ב'הארץ'."

להעביר את "הארץ" לפורמט טבלואיד, הקיצוץ במספר העמודים של חלק ב' וטעויות הכתיב וההגהה הרבות, הנובעות ממצמצומים בתקני עורכי הלשון. כמו כן, כמעט מדי יום מופיעה בעמוד הראשי של "הארץ" הפניה לכתבות וסיפורים המתפרסמים ב"דהימרקר". ההפניות למוסף סוף-השבוע של "דהימרקר" צצות לרוב כבר ביום רביעי או חמישי. לעומת זאת, הפניות בשער העיתון לכתבות במוסף "הארץ" הן מזהה נדיר למדי.

מאז מינויו לתפקיד עורך "הארץ" הכניס לנראו לא מעט שינויים ושיפורים בתכניו ובאופן הגשתו של העיתון. יחד עם זאת, תוכניות מרחיקות לכת יותר שביקש לקדם נדחו על-ידי המו"ל. בדרך זו נגנזה, למשל, הצעתו של לנראו לפתח חבילה חדשה של מוספי "הארץ" ביום שישי, ולכלול בה בין השאר מוסף סופשבוע של "גלריה". חרף החידושים שהנהיג לנראו, אומרים בבניין "הארץ" כי "רולניק בנה מוצר לתפארת על בסיס עיתון חי, שלא עבר מהפכה מקבילה. אם בשל חוסר עניין ואם בשל מחסור במשאבים, 'הארץ' של היום הוא עיתון מאובן, רדום ומיושן. 'דהימרקר' לא יוכל להציל את 'הארץ' אם 'הארץ' בעצמו לא יעבור תמורות יסודיות וחשיבה מחודשת בתחום התוכן, העיצוב, הפרסום והשיווק. זה לא קורה משום שמאמצי הטיפול מושקעים מעבר לכביש". יותר מאשר שהיא מתארת את המציאות, משקפת אמירה זו את הלך הרוח ואת המורל של לפחות כמה מעורבי העיתון. יש מי שמתבטא באופן חריף אף יותר: "'דהימרקר' הוא ישות קניבלית שצמחה בתוך 'הארץ'. היא מכלה את משאביו, הולכת ותופחת על חשבוננו, ובסופו של דבר תביא לחיסולו. רולניק ושוקן הגיעו ככל הנראה למסקנה ש'הארץ' הוא מותג מת, שאין ביכולתו למשוך קהל צעיר, והוא ימות יחד עם קוראיו הוותיקים. לכן יש לבנות על חורבותיו את קבוצת 'דהימרקר'. להערכתנו, זהו בלי ספק הכיוון שאליו מתקרמים, אף שהתהליך עשוי להימשך שנים".

שיטות העבודה של "דהימרקר" מעוררות גם הן ביקורת. "דהימרקר" מייצג תרבות עיתונאית חדשה, שבה התוכן והשיווק הם מהות אחת", אומר מקור אחר. "בתרבות העיתונאית הישנה, ש'הארץ' מייצג, היתה הפרדה מוחלטת, גם מנהלתית וגם רגשית, בין מערכת העיתון ובין מערך השיווק שלו. בדור הנוכחי הגבולות הללו היטשטשו". בתחילת חודש אפריל האחרון, למשל, קיים "דהימרקר" כנס גדול בנושא האינטרנט בשיתוף חברת אורנג'. הכנס שוקק ופורסם במתכונת אגרסיבית גם בעיתון: בעמוד הראשון נערכה ספירה לאחור של הימים שקדמו לכנס באמצעות הודעה ששובצה מדי יום בין הידיעות החדשותיות בוז הלשון: "עוד עשרה ימים לוועידת האינטרנט". בעמודים הפנימיים

דייוויד לנראו:

קיים שיתוף פעולה פורה

עורך "הארץ", דייוויד לנראו, מסר כתגובה: "בכל העיתונים המכובדים בעולם קיים מדור כלכלי הפועל באופן עצמאי ואוטונומי. בין 'הארץ' ל'דהימרקר' יש שיתוף פעולה פורה ותיאום יומיומי והדוק. בכל הנוגע לכיסוי תחום התקשורת, יש עדיין כפילויות וחריקות, אך הנושא יבוא על פתרונו בקרוב. "אין זה סוד שהעיתונות המורפסת כולה עוברת תקופה לא קלה. לא רצינו לפטר אנשים, אך נאלצנו לבצע קיצוצים כואבים. לולא זאת, מצבנו היה טרגי. אני לא מרגיש שמצירים את צעדי ומפנים משאבים רבים יותר אל מעבר לכביש. להפך. 'הארץ' מצוי כעת במגמת התרחבות, שכוללת את הגדלת מוסף 'ספרים' והוספת מדור אופנה חדש לגלריה".



דייוויד לנראו

גיא זיב

של החברה הישראלית. 'דהימרקר' הוא מוצר מצוי, אך הוא מסמל את הבעיות והניתוק מהמציאות המאפיינים שכבה מסוימת בישראל. הוא משקף חברה חולה ומעוותת, שבוחרת להתעלם מהסיפורים על הנוקמים שמופיעים בעמודי החדשות של 'הארץ', ומבכרת על פניהם את האסקפיזם של סיפורי ההצלחה של מתעשרי 'דהימרקר', שמפורים את הפנטזיה חסרת הכיסוי שלפיה מי שבאמת רוצה, יכול גם הוא להצליח".

רוב המראיינים בכתבה זו מתוך בניין "הארץ" ביכרו להיוותר בעילום שם. הם דיברו מתוך מצוקה רגשית אמיתית. "הארץ" קרוב ללבם לא רק כמקום עבודה, אלא גם כשריד אחרון לעיתונות אמיתית, איכותית, בעלת סטנדרטים אתיים מוצקים, שאינה מתחנפת לקוראיה אלא מאתגרת אותם. תקוותם היא שעמוס שוקן עדיין רואה ב"דהימרקר" את קרש ההצלה של "הארץ" ולא את הקברן שלו. הם לא היו רוצים לראות את מימושה של התחזית הקודרת, שלפיה בסופו של התהליך יהפוך "דהימרקר" לעיתון כלכלי יומי שיבלע את "הארץ" ויימכר בדוכני העיתונים. ■

נערכו ראיונות ארוכים עם המוזמנים לכנס, ובמהלך היומיים שבהם התקיימה הוועידה התפרסמו בעיתון כפולות פותחות שרייחו בהרחבה על תחרות הסטארט-אפ המצטיין שנערכה בה. זו היתה המחשה לכישוריו השיווקיים של רולניק שזכה לתואר "איש השיווק של שנת 2005" מטעם איגוד המפרסמים, על הפיכת המותג האינטרנטי "דהימרקר" לעיתון כלכלי יומי.

הפערים בהשקפת העולם בין שני העיתונים כאים לידי ביטוי גם בתחומי הסיקור שלהם. ל"הארץ" יש סדר יום חברתי, פוליטי ומדיני מובהק, ומסורת של גישה ביקורתית תקיפה כלפי השלטון. "דהימרקר" אמנם לא נרתע מלהתייבב נגד הגופים הכלכליים החזקים במשק (למשל נגד הבנקים בוויכוח על הרפורמה בשוק ההון, או נגד חברות הסלולר במאבק על הולדת התעריפים), אך עם זאת הוא משתרל להעניק לקוראים מידע שימושי ברבר חוקי המשחק של הכלכלה החופשית, כדי שיוכלו גם הם ליהנות מנתח מן העוגה. "הארץ" היום הוא עיתון אחד שפונה ומייצג שתי חברות שונות, אומר עיתונאי "הארץ" דניאל בן-סימון. "אלה שני פניה

כרמית גיא

גיל המעבר

ה ידיעה היתה קטנה, אבל משמעותיה גדולות. ערוץ 2, כך נמסר, מגלה עניין במוטי קירשנבאום ובירון לונרון, ואף העביר להם הצעה לעבור עם תוכניתם לשרותיו, מן הסתם תמורת סכום לא מבוטל. זה לא עניין של מה בכך: ערוץ 2 - התגלמות הפופוליוס, היודע את נפש צופיו ויודע להגדיר את העולם התרבותי, האסתטי והאולטימטיבי של הזרם המרכזי בחברה הישראלית - הגיע למסקנה שאפשר להסיר את תקרת הזכוכית של גיל שישים. לא רק נערים ונערות שזה עתה חזרו מהבנק"ם, שם החזירו את הציור שקיבלו לצורך שירותם בגלייז"ה, אלא אנשים מבוגרים ועתידי ניסיון ודעות רצויים כאולפניו. לא רק פנים חלקות וצוואר מתוח וקורות חיים שהן דף חלק שרבר טרם הוטבע בו, אלא כרטיס, קמטים, שיער לבן, לפעמים לעלוע בדיבור והתקשות בקריאת הטקסט מהטלפרומטר, והמוון נסיון חיים.

כשלוונרון וקירשנבאום מדברים על מלחמת ששת-הימים או על אירועי 1968 באירופה ובארצות-הברית, על המיתון של 1966 או על נחיתת האדם הראשון על הירח, ניכר בהם שהם כבר היו בסביבה, והמושגים האלה מעוררים בהם גם תחושות ותוויות, ולא רק זיכרון מעומעם משיעורי ההיסטוריה (במקרה הטוב), או ארשת תמיהה אטומה (כמקרה הרע). ירון ומוטי כבר עברו דבר או שניים כחייהם, גם הפרטיים, גם-הלאומיים. וגם המקצועיים, ולא כל מפגש בין ראש ממשלת ישראל לנשיא ארצות-הברית נחשב בעיניהם "היסטורי". הם זוכרים כמה מפגשים



כאלה החלו הכיטטוריים והסתיימו בלא כלום. הם גם יורעים כמה מערכות בחירות "שלא היו חשובות ודרמטיות כמותן בתולדות מדינת ישראל" הצטרפו לשורת מערכות הבחירות שלא הביאו שום פתרון או תשובה עוד שנה וחצי, עד למערכת הבחירות הבאה "שלא היתה חשובה ודרמטית כמותה בתולדות מדינת ישראל". לכן הם לעולם מטייגים, יוצקים מים צוננים – ומרעננים כל – כך – על ההתלהבות וההיסחפות בסביבתם מצד מי שזו ההתנסות הראשונה שלהם בררמה פוליטית אמיתית או הווייה.

אינסוף מלים נשפכו כבר על גלייצה"ל כמקור בלתי נדלה של חומרי גלם לתעשיית התקשורת. הצעירים והצעירות נבחרים בקפידה מתוך אלפי מעוניינים, מה שמבטיח את הטובים והמבריקים ביותר, והם לומדים בתנאים כמעט צבאיים את כל התורה בחודשים ספורים. אחרי-כך הם מושלבים לעבודה ונאלצים לספק תוצאות בתוך זמן קצר מאוד. שמותיהם כבר מוכרים, הם מגיעים לכל מקום, יש להם נגישות לאנשים שבמקומות וכתנאים אחרים אפשר רק לחלום עליה, וכעבור שנתיים הם יוצאים משם אנשי מקצוע בעלי יכולת והמון ביטחון עצמי. לא מעטים מהם נקטפים מיד עם צאתם מהבקר"ם היישר לגופי תקשורת גדולים ששמחים לקבל מן המוכן את המיומנויות – וגם את הנכונות לעבוד בשביל מעט כסף. כי למה להשקיע בהכשרת אנשים מוכשרים יותר, אפילו בעלי סיו. מרשים, אם אפשר לקבל אנשים שיכולים מיד להיכנס לעבודה? ומי יתנגד לעבודה כזאת? רק מטורף, או אדם בעל עקרונות יוצאי דופן, מוכן לוותר על ההזדמנות, שהרי כולם יורעים שהשוק רווי וקשה למצוא עבודה.

וכך, מי שהיתה כתבת לענייני משטרה בגלייצה"ל, ממשיכה באופן טבעי את העבודה ואת הקשרים המקצועיים שרקמה שם בערוץ 10. ומי שהיה כתב שטחים בגלייצה"ל ממשיך לסייר בשטחים, הפעם בתוקף תפקידו ככתב צבאי של ערוץ 10. אין תקופת צינון למילוי מצברים אישיים. הם מוותרים על הטיוח הגדול בחוץ-לארץ, במקרים רבים הם מוותרים על לימודים גבוהים, שהרי העבודה כבר מובטחת, ויש הרבה עבודה, והם צריכים להוכיח את עצמם יומם ולילה, וחוף מזה, מה יש לאוניברסיטה ללמד אותם? הם הרי כבר שם, במקום שצעירים רבים כל-יך חולמים להגיע אליו. לדידם זו תוצאה מתבקשת. לדירה של התקשורת שמתמלאת בהם – הרבה פחות. אנרגיה, אדרנלין ורהיטות מקצועית חיוניים לעבודה, אבל הם לא יכולים למלא את מקומם של הידע הכללי והאישי, ואת מקום הניסיון, ידיעת המגבלות המקצועיות והאישיות, וגם האירוניה העצמית.

באמריקה, שכולם אוהבים לשאת אליה עיניים, גיל ונסיון חיים נחשבים זה מכבר לנכסים. תוכנית הרגל "60 דקות" היא בית-אבות, סליחה, דיור מוגן, של עיתונאים זקנים. דור המגישים המיתולוגיים שמפנה עכשיו את

מקומו – ראדר, ברוקו – כולם קשישים במושגים ישראלים, וגם מחליפיהם אינם ילדים. קייטי קוריק, העומדת להחליף בסי.בי.אס את כוב שייפר, קשיש בזכות עצמו, רחוקה מלהיות ילדה. היא עובדת שנים רבות כמגישה וככתבת באן.בי.סי, ולזכותה רשימה ארוכה של הישגים עיתונאיים וציבוריים, ובהם יוזמה ציבורית ענקית לעידוד הבריקה המוקדמת של סרטן המעי הגס, לאחר שבעלה מת מהמחלה. היא מלווה את הקהל שלה, והוא מלווה אותה כבר שנים בעליות ובמורדות של חייה, רואה את השינויים על פניה – הנהדרים, אף כי לא היו מתקבלים על דעת השופטים של "הרוגמויות" – ועל גופה, עם הלידות והאלמנות והמשפחה החדשה שהקימה, וכל מה שעבר עליה. גם באירופה – בבריטניה, בצרפת, בספרד או בגרמניה – קהל הצופים נחשף למגישים – ולמגישות – בני כל הגילים, מכל הצורות והגדלים.

הצעירות של גלייצה"ל אולי לא יודעות, אבל בישראל גיטש במשך שנים

מאבק על עצם זכותן של נשים להוריע על אטונות לאומיים או משברים פוליטיים. מי זוכר שבמלחמת המפרץ, לפני 15 שנה בלבד, עדיין חשבו שאשה לא יכולה לומר לאנשים להיכנס לחדר האטום, לעזור לכני המשפחה לעטות את מסכות האב"כ ולתת להם מים. היום זו נחשבת לגישה מנוחבת ומדהימה. ובכל זאת, המגישות צריכות עדיין לעמוד בקריטריונים של הופעה שאינם נרשים מחבריהן הגברים. הגברים יכולים לגדל כרס עד שאין הם יכולים לכפתר את ה'קט. פניהם מתכסות קמטים, ואלה נחשבות למשהו סמכותי, מעורר אמון. סנטרם יכול להגיע אל חום, ואיש לא יעלה בדעתו להעיר להם על כך. שערם יכול להאפיר לנגד עיני הצופים, ואיש לא ימצא בכך פגם. אם הם עצמם מתעקשים "לשטוף" את השיער בצבע מדי כמה חודשים, הם עושים זאת על אהריותם בלבד.

כל אלה אינם עומדים לזכותן של נשים על המסך. הן מחויבות שלא לחרוג ממידה 38 בבגדים, כל שיערה לבנה מריצה אותן למספרה, וכל קמט שהושג ביושר מסמן להן שעוד מעט קט מישהי תפוס

את מקומן. ניסיון מקצועי וחוכמת חיים אינם חיוניים כל-יך כשמדובר בנשים. האם לונדון וקירשנבאום הם רק מקרים אישיים, או שמשוה מתפתח לנגד עינינו? ואולי יידרשו עוד 15 שנה כדי לפרוץ גם את תקרת הזכוכית של העסקת נשים מבוגרות? אולי הצעירות הממלאות עכשיו את המסך במקצועיות וברהיטות וכתחושה טבעית כל-יך שזה מגיע להן יוכלו לחולל את המהפכה הזאת.

ולמרות הרושם שנוצר, הרברים האלה אינם נכתבים במסגרת חיפוש עבודה או קריאה נרגשת "קחו אותי, מוטי וירון". ההפך הוא הנכון. אחרי שנים ארוכות של מרוץ בלתי פוסק, היציע הוא המקום הטוב ביותר לצפות במתרחש ולחשוב; מותרות שמי שמתנסה בהן לא יותר עליהן טוב. ■

האם פניית ערוץ 2 לירון לונדון ומוטי קירשנבאום לעבוד אליו היא רק מקרה פרטי, או סנונית של מגמה חדשה – להפסיק את הרתיעה מהעסקת שדרים קשישים, שיש להם אמנם כרס וקמטים, אבל גם ידע ונסיון חיים. ומתי יגיע תורן של שדריות מבוגרות?

עיתונות נחקרת



תצלום: יוסי צבנר

פגישתה של אילנה דיין עם חברי ועדת זיילר מעוררת שאלה עקרונית: האם רשאי עיתונאי לשחף את גורמי החקירה במידע שבידיו? היא דווקא סבורה שלא

אורי ארליב

גישתו של נגבי נובעת מהתפיסה שהעיתונאים והמשטרה אינם בהכרח משני צדי המתרס, והכלים שבידי המשטרה יכולים להשלים את מה שחסר לעיתונאי. על פניה נראית תפיסתו משכנעת משום שבמקרה של ועדת חקירה, שמטרתה היא חקר האמת, מלאכתה משרתת את מטרתם המשותפת של העיתונאי ושל גופי האכיפה. עם זאת, ההכרל המהותי ביניהם הוא הפרקטיקה, הכלים שבאמצעותם הם חוקרים את האמת. אחד מכלי עבודתו העיקריים של העיתונאי הוא יכולתו לשמור על הסיון המקור המספק לו את המידע, כדי שזה ימשיך לזרום אליו, וכן מעמדו כמי שאינו גורם אקטיבי בסוגיה הנחקרת, אלא מתווך בהעברת מידע. לחלוקת תפקידים זו חשיבות עליונה, שכן תפיסת הציבור את העיתונות כגורם עצמאי היא שמאפשרת לה למלא את תפקידה בחברה חופשית. השמירה על הסיון המקור היא ערך מוסכם במשולש בית-המשפט, המשטרה והתקשורת, אלא שסגנימטר מעבר לכך מתחיל התחום האפור.

בסופו של דבר העיתונאי הוא גם אזרח, והמלאכה העיתונאית איננה מתנהלת בתוך בועה תיאורטית, אלא בזירה רוויה במשחקי כוח פוליטיים ומושפעת מאינטרסים. הספינים סביב "הפגישה החשאית" והתגובות עליה ממחישים את הדבר היטב. כך, למשל, ברורה הצהרתו של נצ"מ יורם לוי כי בכוונתו לעתור לבג"ץ נגד הוועדה בניסיון לקעקע את אמינותה באשר לחקירת מעורבותו בפרשת האחים פריניאן. גם המפכ"ל, רביניצב קראדי, שלשכתו דרבנה עיתונאים לתת הד רב להצהרתו של נצ"מ לוי, מסתמן כמי שיש לו עניין בערעור מעמדה של הוועדה. מולם עומדים קציני משטרה וביניהם נצ"מ אמיר גור, המעוניינים כי הוועדה תגיע למסקנות מסוימות. לכאורה, מלחמות הקצינים בתוך המשטרה, כפי שהן נחשפות בעבודת הוועדה, אינן קשורות ישירות לעיתונאים, אך הן מובילות אל התחום האפור, שבו הרינימיקה של העבודה העיתונאית תופסת מקום נרחב, שהרי לקצינים המוזכרים לעיל יש קשרים עם עיתונאים המוצאים את עצמם עתה ניצבים משני צדי המתרס. היותם של העיתונאים בקשר עם הצדדים החלוקים אינה בעייתית, אלא כלי עבודה מרכזי שלהם, וזהו ההכרל המהותי בין העיתונאי לגופים הממלכתיים שתפקידם לאכוף את החוק.

לא פעם נותרות בידי עיתונאי שאריות מידע שלא פרסם; חלקן לא ראו

תפקיד העיתונאי אינו להגן על הסיפור, אומרת אילנה דיין, מגישת "עובדה", "אלא לשדר אותו. זה, מבחינתי, העיקרון הבסיסי. מערכת האיוונים והכלמים שהחוק כופה על המשטרה ועל העיתונות שונה, וזהו אחד ההסברים לאותו עיקרון: עיתונאי אמור לשמור על החומר שאסף בכליו לעצמו (ולקהל צופיו או קוראיו), ולא להפקירו בידי המשטרה".

דיין, בניגוד לרבים, מעמידה אידיאל עיתונאי בלתי מתפשר, המפריד בצורה חרימשמעית בין העיתונאי לממלכה. לשיטתה, אין זה מתפקידה לספק למדינה אינפורמציה גם אם אינה חושפת את מקורותיה, ולעתים גם במקרה שהדבר לא ישפיע עליהם.

עם זאת, בתחילת מרץ פרסם לראשונה רן בנימיני, כתב קוליירישראל, כי בפגישה חשאית שנערכה בביתו של השופט בדימוס ורדי זיילר, ראש הוועדה החוקרת את פרשת האחים פריניאן, נועדה דיין עם שניים מחבריה במעמד שבו הוחלפו דברים בנוגע לניצב-משנה יורם לוי. בהמשך פרסם העיתונאי מרדכי גילת שבפגישה נכחו לכך מזיילר ומדיין גם ניצב בדימוס עוזי ברגר, חבר הוועדה, וכן קלרנית שרשמה פרוטוקול מסודר. חברת הוועדה השלישית, נורית שניט, פרקליטת מחוז מרכז לשעבר, לא נכחה בפגישה כיוון שלא היתה בארץ.

קיום הפגישה עורר השגות בקהילה העיתונאית. נשמעה סברה שבאמצעות פגישתה עם חברי הוועדה מנסה דיין להגן על אמינות התחקיר ששיררה בתוכניתה "עובדה". רוב מאמרי התגובה שפורסמו על המפגש ייצגו את הדעה שאין בכך כל פסול, ואולי אף להפך. כך חושב גם הפרשן המשפטי של קוליירישראל, משה נגבי: "לו היתה בידה של אילנה דיין אינפורמציה שבאופן מסוים יכולה לתרום לחקר האמת, לרעתי ייתכן שאף היתה לה חובה מוסרית להעיד בוועדה, כפוף כמוזן לשמירה על המקור ולהתחייבויות שנתנה לו, שזוהי חובה מקורשת. אינני רואה כל בעייתיות אתית מצדה של דיין בעדות בוועדה, כל עוד לא נחשפו בה דברים העלולים לפגוע במקור. גם היותה של הפגישה חשאית איננה בעייתית מבחינת אתיקה עיתונאית לרעתי, וייתכן שהיא אף מחויבת המציאות".

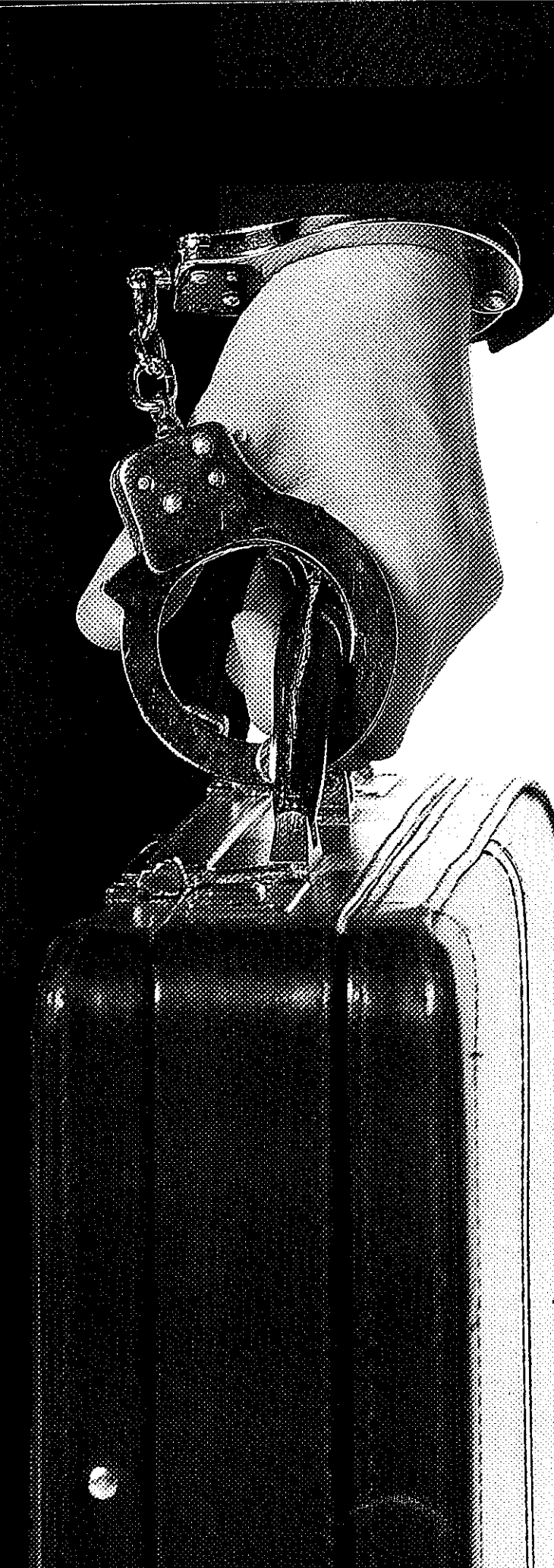

אילנה דיין: "כשמדובר במקרה שבו פרסמת תחקיר ובעקבות החשיפה קמה ועדת חקירה, ובין ועדת החקירה לתחקיר מתקיימת זיקה עמוקה; כאשר מתוך היכרותך המעמיקה עם החומר אתה מבין שחשיפת האמת היא קריטית מבחינה ציבורית ואתה רואה שיותר מדי כוחות פועלים כדי לקבור את האמת - במקרה כזה נדמה לי שיש מקום לבחון אם אפשר לחרוג מהעיקרון שאומר שהעיתונאי לא משתף פעולה עם הממלכה"

אור מפאת חוסר מקום, וחלקן בגלל מחסור בראיות. מי שסבור שעיתונאי הוא בראש ובראשונה אורח, יגרום שעליו לשתף את המדינה בפיסות המידע האלה, על אחת כמה וכמה בפני ועדת חקירה רשמית (כתנאי, כמובן, שאינו גרדש על אחת מקורות). כך נהג רון בניישי, שהעיד בוועדת כהן, שחקרה את אירועי סברה ושתילה, אך סירב להשיב כשנשאל על מקורותיו. הנוסחה המדריכה את בניישי היא זו: "אני חושב שברמת העיקרון לא צריך להגיד דבר מעבר לתחקיר (שפורסם). אבל אם נשארות לי שאריות שלא נראות לי חשובות, אבל לוועדה הן יכולות לעזור, אין מניעה לומר אותן. כתנאי אחר - שהן אינן מקרבות למקור. גם אם מבחינת המקור אני יכול לפרסם אותן, לא אגיד דבר המקרב אותן לחשיפה".

מוסכם שדברים שעיתונאי פרסם, הוא רשאי לומר גם בוועדת חקירה; מדוע, בעצם, הוא מנוע מלמסור פרטים נוספים?

בראש ובראשונה, משום שברמה העקרונית מצב כזה פוגע בעיקרון הפרדת הרשויות - בין העיתונות לגופי החקירה. מרגע שמופר העיקרון הזה, העיתונות תיתפס כסוכן של המדינה ולא תוכל למלא את תפקידה. למגבלה על מסירת פרטים נוספים בוועדות חקירה יש גם טעמים מעשיים: האחריות המוטלת על העיתונאי, שלא הצליח לבסס את הנחותיו ולכן נמנע מלפרסמן, שלא לפגוע ללא הצדקה במושא תחקירו. חשיפת תחקיר שלא פורסם כיוון שלא היה מבוסס דיו עלולה להוביל להחשדתו של אדם ולפגיעה בשמו. אמנם המשטרה או ועדת החקירה מסוגלות להוכיח את אשמתו בזכות כלי החקירה העומדים לרשותן, אך שיתוף הפעולה של העיתונאי במצב כזה הוא בגדר מסירת מידע שקיבל בתוקף מקצועו ולא בתוקף היותו אורח המשתף פעולה עם הממסד.

סיבה מעשית נוספת היא היותו של העיתונאי חלק מהתנהלות מקצועית, שהתחקות אחריה מלמדת לעתים יותר מאשר מידע צרוף. אם למשל ניהל עיתונאי שיחה עם אדם ולאחריה קיבל שיחת טלפון באותו נושא מאדם אחר, הוא יכול ללמוד מכך על הקשרים בין השניים. שתי השיחות היו לפרסום, אך הזיקה בין שני המקורות לא היתה ידועה. מידע זה יכול לעזור לוועדה, אך מסירתו תפגע ביכולתו של העיתונאי להשיג מידע בעתיד. ◀

מסך בתוך מסך

אף שמסכי הסרטונים הקצוצים המשובצים בגליונות העיתונות המקוונת כבר מזמן אינם בגדר חידוש, קשה להתכחש לקסם הצפון כמרום זה. רדקי הרור הרביעי לסולריום, מי שנודרו עם מצלמת הטלפון בידם המטמסת, מן הסתם לא יבינו על מה אני שחה ומה פה מעורר ריגוש, אך בשביל בני דורי, שנסערו מ"חדשות" בפול-פרוצס, המריום החדש מוכיר תחיית מתים.

הרעיון של גיליון הניעור בלחיצת כפתור, והופך בן-דגע מעיתון לטלוויזיה, שער לפני כמה שנים הכרנו כטריק קולנועי – כניסת המצלמה אל תוך תצלום והתעוררותו – מסעי את הדמיון בהיורו כמו פתח-מנהרה-סורית שרכו אפשר לחרור אל תוך המציאות המתוכתת על-ידי הטקסט המילולי, להיות זוכי-על-קירה, לצפות, כביכול, ב"מה שבאמת קרה", לשמוע, להתרשם באופן "אובייקטיבי" ממה שהמצלמה מראה לנו, מקום או הבעות פנים, רצף של הבעות פנים, לא הבעה אחת שמישהו – הצלם או העורך – בחר, ואת השאר אף פעם לא נדע.

אבל כמו המונות, גם סרטוני הוויריאו משקרים. גם הם מראים פיסה קטנה של מציאות נבחרת – ובכל זאת, אולי מפני שהפיסה הזאת גדולה יותר ומכילה תנועה וקול, אצורים בה, לפחות בפוטנציה, מידע רב יותר, וגם אשליה גדולה יותר.

מבין שלושת העיתונים המקוונים הגדולים (מעריב-Ynet, nrg והארץ-online), רק ב-Ynet ניתן למצוא שימוש רחב יחסית במריום, עוכרה שיש לה השפעה ניכרת גם על העיצוב הגרפי (בהארץ-online אין כלל סרטוני וידיאו, וב-nrg יש מעט מאוד, בעיקר בתחום הרכילות). בסקירה אקראית, בדגע נתון אחד, ביום רגוע למדי (קסאמים עם שחר וכלי נפגעים), נספרו כי Ynet שבע כתבות מצולמות שהפניותיהן בעמוד השער. לא במקרה, שלוש מאלה הן כתבות ספורט (התחום הנפוץ ביותר על מסכי הוויריאו

אילנה ריין, כאמור, מסכימה עם גישה זו ומנסחת אותה בצורה חרימשמעית: "עצם שיתוף הפעולה בין העיתונאי לממלכה נראה לי לא נכון. קודם כל כי התפקידים שונים: התפקיד שלי לפרסם, ושלם לחקור ולשפוט. נגזרות מכך אמות מידה שונות של בדיקת העובדות. האם ראוי שאמסור למשטרה, למשל, מידע שלא שידרתי? בררר-כלל, לא; לעתים בגלל חסיון מקורות, לעתים בגלל אמינות המידע (אם לא הצלחתי לאמת אותו בדרגה הנחוצה לשידור, האם ראוי שמידע כזה יוביל את המשטרה לכיצוע מעצר, ואת החשוד לעמורים הראשונים של העיתון עם מגבת על הראש?)".

ריין, כמו השופט בדימוס זיילר, אינה מאשרת או מכחישה את דבר הפגישה, אך בכל זאת מנסה לנסח מדרך למשמש המחזיק בהשקפתה ונתקל במצב שבו עליו לחרוג מגישה בסיסית זו ומעמדותיו העקרוניות השוללות שיתוף פעולה עם ועדת חקירה.

"חשוב להבין: ההחלטה העקרונית לא לשתף פעולה עם הממלכה אינה רת. לא מדובר בדוגמה, והיא גם לא נובע מנקיון כפיים נדיר", היא ממשיכה, "לכן גם כזו יכולים להיות לכלל הזה יוצאים מן הכלל. אלא שהיוצאים מן הכלל צריכים להישמר למקרים נדירים מאוד, שמתקיימים בהם צירופי נסיבות מיוחדים. כשמדובר במקרה שבו פרסמת תחקיר ובעקבות החשיפה קמה ועדת חקירה, ובין ועדת החקירה לתחקיר מתקיימת זיקה עמוקה, כאשר מתוך היכרותך המעמיקה עם החומר אתה מבין שחשיפת האמת היא קריטית מבחינה ציבורית ואתה רואה שיותר מדי כוחות פועלים כדי לקבור את האמת – במקרה כזה נדמה לי שיש מקום

לכתון אם אפשר לחרוג מהעיקרון שאומר שהעיתונאי לא משתף פעולה עם הממלכה". בלי להטיל ספק ביושרה האינטלקטואלי של ריין, העמדה שהיא מציגה אינה פותרת את השאלה, מדוע ניתן להשתמש במידע, שהושג בכלים עיתונאיים, לצורכי חקירה שמנהלת



רון בן ישי: "עיתונאי לא צריך להגיד דבר מעבר לתחקיר [שפורסם], אבל אם נשארות לי שאריות שלא נראות לי חשובות, אבל לוועדה הן יכולות לעזור, אין מניעה לומר אותן. בתנאי אחד - שהן אינן מקרבות למקור"



משה נגבי: "לו היתה בידיה של אילנה ריין אינפורמציה שבאופן מסוים יכולה לתרום לחקר האמת, לדעתי ייתכן שאף היתה לה חובה מוסרית להעיד בוועדה"

יעל בריוור ופעם אילנה ריין. נכון שהתפקיד העיתונאי שלי הוא להביא סיפורים, אבל הקיום הטלוויזיוני שלי עושה אותי, שלא בטובתי, לחלק מהסיפור.

"כל מי שעוקב בצורה בסיסית אחרי הוועדה, כולל קוראי 'העין השביעית', יכול לראות שכל מה ששידורנו מתאמת עכשיו אחד לאחד. כמו, למשל, בורק הפוליגרף המשטרתי שמתאר לוועדה את בדיקת הפוליגרף הבעייתית שעבר יורם לוי, והתיאור שלו, מלה במלה, שורר כבר לפני שנה ב'עובדה'. לצערי לא היה אדם אחד, לא בתקשורת בכלל, גם ב'העין השביעית', שיקום ויאמר: 'הם הביאו את הסיפור הזה קודם, והם צדקו'".

סוּרְאָת לַיֵּלֶד בַּעֲוֹנוֹ

ומגומגמים (רכר נטלה ואנושי כמונולוג ארוך, ונלעג בזה הקצרצר), שבפירוש מחייבים צופה סכלני (כלומר, אנטי-צופה-אינטרנטי).

בעיה נוספת: לא פעם, כדי לצפות בסרטון המצולם נאלץ הקורא-צופה (שמא נקרא לו הקורץ? שהרי הוא קורא-גם-צופה בעין אחת) לעבור מעל משוכת סרטון הפרסומת המקדים, המתקרב באורכו לסרטון התוכן ומשמש לו לא אחת קונטרפונקט בוטה. כך, למשל, את המונולוגים של הפעילים החברתיים, מוקיעי העולות והעוני, מקדימה פרסומת שורצת דוגמניות ודוגמנים באי-גן-ערך (לבושם, כמרומני). ואותו גן-ערך (פרסומת השעה/היום/השבוע) מקדים גם את הסרטון שבו נראה המון גברים אבל ומתלהם בעזה, חמוש בחלקו, מלווה שתי אלונקות עם חללים שנפגעו מפגזי צה"ל, אשר נורו בתגובה לירי הקסאמים.

אך לשגיאת זו כבר הרגיל אותנו העולם הצרכני. וכבר למרנו להפריד – במבטנו כמו גם בתודעתנו – בין מסרים פרסומיים לבין התוכן שאליהם מסתפחים. קשה יותר, לעומת זאת, ליישב את הנתק שבין הכותרת "תושבים בצפון הרצועה: אנחנו חיים במטוח" ואת רבריו של אוסמה אלכידן,

תושב בית-להיא, המספר על החיים בצל פגזי צה"ל – "אנחנו חיים בסרט אימה" – עם הסרטון שבצל הכותרות הללו, שבו נראה המון גברי-ערבי חמוש בחלקו, מתלהם, נושא שתי אלונקות עם חללים. והרי אין ספק שזה איננו סרט האימה שאליה נתכוון אלכידן.

אך בפועל, ואולי משום שמרוב לא בראיון של ממש אלא ברדוקציה של ראיון, ולמעשה במעין דקלום קצרצר, על-פי רוב התוצאה נופלת בהרבה מראיון בכתב. הבעיה אינה רק אי-העמקה; הרי ברור שאיש אינו מצפה לראיון עומק של רק חצי. הבעיה היא השיממון שבצפייה באדם – לחוץ בידועו שלרשותו

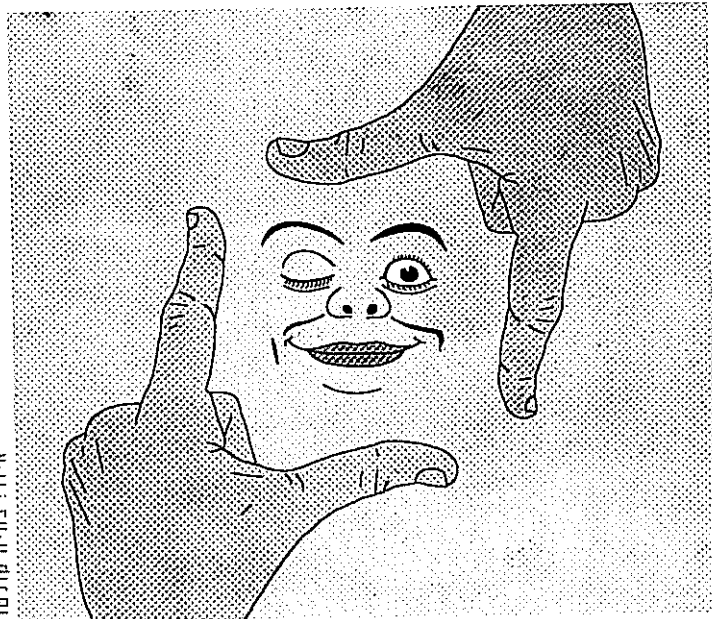

איור: בתיה פולטון

כמו התמונות, גם סרטוני הווידאו בעיתונות המקוונת משקרים. גם הם מראים פיסה קטנה של מציאות נבחרת – ובכל זאת, אולי מפני שהפיסה הזאת גדולה יותר ומכילה תנועה וקול, אצורים בה, לפחות בפוטנציה, מידע רב יותר, וגם אשליה גדולה יותר

עומדות רק דקה וחצי – ניצב קפוא מול מצלמה ומרקלם טקסט. אחת הדוגמאות המעציבות היא הראיונות – למה ראיונות? אלה מונולוגים! – עם פעילים חברתיים, המוגשים ב-Ynet בחסות acTV (מיזם אינטרנט חברתי). מרובר כמונולוגים בלתי טלוויזיוניים, לעתים מביכים

של Ynet), אחת היא מתחום הבישול ("איך מכינים גפילטע-פיש"), אחת מתחום התיירות, אחת מתחום החברה ("רויקיום בנגב"), ואחת אנציקלופדית באופיה ("הידעת? קנגורו מקפץ במהירות חמישים קמ"ש"). כתבות רבות אחרות מבליחות בשכבות המוקדשות לתחומים השונים המסוקרים ב-Ynet. ככלל, גם בימים סוערים יותר מספר הסרטונים בתחום האקטואליה נמוך מאוד ביחס למספרם בתחומים פוטוגניים כבידור, רכילות ("יומולדת למנתח הורוביץ"), ובראש ובראשונה בתחום הלכאורה-פוטוגני-בידור – ספורט.

לכאורה. בפועל, ברוב הסרטונים של Ynet מככבים חדרי הלבשה חשוכים ומיוערים – רקע הולם לתירוצי המוראיינים, מפסידים המשחק ולפעמים מנצחיו. מן המשחק עצמו יוכה הקורא-צופה (הוא בן-הכלאים שהולידה העיתונות המקוונת) לראות-לשמוע רק שניות מעטות: שער ניצחון, קריאות ניצחון או בור, או – בהילוך אטי – איזו עבירה שעל רקעה מציעה לו הכותרת לראות ולשפוט בעצמו את שופט הדרבי, כמו גם להצביע בסקר המצורף, מדיום אינטרנטי

נוסף המעניק למשתמש אשליה של שליטה והשתתפות פעילה בעיצוב המציאות. אשר לעצם השימוש בראיון-בוק בסרטונים – ההל בתחום הספורט וכלה בתחומים "רציניים" יותר, כמו חרשות, תרבות וחברה – שוב, לכאורה, זהו שימוש מתבקש וטלוויזיוני,

מצופפים שורות

השימוש בסמים מתועד בהרחבה בעיתונים ומקבל באופן זה לגיטימציה

נורית קנטו

"התרווחנו בסלון, חיממנו צלחת, פוררנו את הקוק, הכנו את השורות, עשינו את השורות והתחלנו לדבר על ויטגנשטיין, שפינוזה, טולסטוי ושאר גיבוריו של אסי" (טיים אאוט, 9-16 במרץ)

במסגרת כתבה על אסי דיין, בין העשור השישי לשביעי של חייו, סיירו העיתונאי איתמר הגדלמן-בן-כנען ונשוא הכתבה בתל-אביב. הכתבה היא תיעוד חוויותיהם, גם כשהם משתמשים בסמים. לא כל מי שקורא על אנשים שמשתמשים בסמים נהרד, ועדיין, הלגיטימיות של כתיבה מסוג זה, שבה לא המראיין מדבר על חוויותיו עם סמים, אלא העיתונאי ומראיינו חורים את החוויה ביחד והיא חלק מהותי מהכתבה - עדיין שנויה במחלוקת. אמנם מדובר באסי דיין, דמות צבוענית שסמים הם חלק מחייה, אך האם כותב הכתבה נשאר בצד הנכון של הטעם הטוב?

"בחרנו ללכת לכיוון הזה, לאחר התלבטות, כיוון שחשבנו שה'אנר הזה נכון לגיבור הקונקרטי של הכתבה. אני חושב שאם לא היינו מספרים כך את הסיפור, היינו חוטאים לסיפור", אומר אמיר בן-דוד, עורך המגזין "טיים אאוט". "איתמר בן-כנען ואסי דיין חברים. בחרנו בכתב כי ידענו שהוא יוכל לעשות כתבה מעניינת יותר בזכות הקרבה ביניהם, דברים שלא היינו מקבלים בראיון רגיל. הקשר ביניהם כולל שימוש בסמים, ובחרנו להיות ישרים עם קוראינו. מעבר לכך, תל-אביב מלאה בקוק, בלי קשר ל'טיים אאוט'. סמים הם חלק מהחוויה האורבאנית, ואין טעם להתייפייף או להתחסד". בן-דוד מרגיש כי אין בפרסום כל רמז לעירור לשימוש בסמים. "לתפיסתי, הקוראים מספיק אינטליגנטים, ואני לא חושב שמישהו יתחיל להשתמש כי קרא ב'טיים אאוט'. התגובות לגיליון, אגב, היו אמנם מאור קיצוניות,

אבל לשני הצדדים. היו מי שטענו שעברנו את הגבול, אבל היו גם מי שבירכו אותנו על הנימה, שהותירה את הדיקטיות וההסתייגות המעושה בצד".

• • •

מה שאולי יכול להצטייר כעירור לשימוש בסמים הוא גיליון כמו זה שיצא בפברואר ממערכת "לילה": העיתון עסק כולו בהיבטים שונים של המריחואנה - מראיון עם נציג של מפלגת עלה-ידיד ועד הוראות לגידול מריחואנה, בריקת היתרונות והחסרונות של באנג לעומת ג'וינט ומרדיך סמים בנקודות מרכזיות על הגלובוס. הגיליון עורר סערה תקשורתית קלה כאשר תנועת מחנתי-העולים פנתה לאמצעי התקשורת בתלונת שחניכיהם הצעירים קיבלו את הגליונות, המחולקים חינם באזורי כתי-הספר שלהם. "העיתון אינו מיועד לבני נוער והוא מחולק בפיצויים", מבהיר העורך, דן פאר. "העיתון עוסק

"התרווחו בסלון, חיממנו צלחת, פורדנו את הקוק, הכנו את השורות, עשינו את השורות והתחלנו לדיבר על ריטגנשטיין, שפיגוזה, טולסטוי ושאר גיבוריו של אטי" (מייט אאוט" 9-16 במיק)

לקוראיו, לעתים עד כדי הנמכת הכתיבה העיתונאית ואולי הזולתה.

"למה לא לקרוץ לקורא שלי? אנחנו נותנים תכנים מגניבים. אני לא רואה טעם לפגם בסגנון, ואנחנו משתדלים להתייחס לכל ההיבטים, בכל נושא שהוא", אומר פאר.

"חלק מאומנות העריכה זה לדעת למי אתה כותב. יש דברים שמתאימים ל'טיים אאוט', אבל לא מתאימים לעמוד הראשון במקום אחר", אומר בדרוד.

...

"מההתחלה הקוק ליווה את הברקפסט. זה היה הבאזז. העמך, בשביל להסניף, עולים ומחכים בתור לשירותים, היותר מיוחסים נכנסים לאחד החדרים ומסניפים לבד... השירותים זה משהו גאוני. על המדרגות נוצר קשר עין... בהורות מחפשות

אמיר בן-דוד, עורך "טיים אאוט": "הקשר בין הכתב למרואיין כולל שימוש בסמים, ובחרנו להיות ישרים עם קוראינו. מעבר לכך, תל-אביב מלאה בקוק, ואין טעם להתיפיף או להתחסד"

ושגרת), ורווקא מפגי שאין כל חידוש אינפורמטיבי בעיסוק בנושא – מי שמחליט לעשות זאת שוב, מנסה לעשות זאת בדרך יצירתית ושונה, שתקרץ

בכל פעם בנושא אחר, ולקראת הבחירות בחרנו לעסוק במשהו שמעסיק נתח גדול מאוכלוסיית היעד של העיתון. הגיליון אינו מייחצן סמים, אלא משקף מציאות, והיו בו גם סיפורים אישיים וכתבות שיצאו נגד סמים. אני חושב שחובתנו ככלי תקשורת לשקף את חיי הצעירים. בעידן האינטרנט והחופש המוחלט זה מזור להפעיל צנזורה על משהו שלכל ילד יש היום גישה אליו".

אמנם צנזורה היא התערבות שבגללה עיתונאים מוכנים לעלות על מתרסים, אך נשאלת השאלה אם כשעיתון עוסק בנושא כמו סמים, הוא עושה זאת מהצד הנכון של גבול הטעם הטוב. ייתכן שרווקא מפגי שתל-אביב נתפסת כמקום שתוכנתו טובלת בסמים (לא מעט בגלל כתבות שמאדירות את הוויית הלילה הסוערת שלה, עד שקשה להעלות על הדעת שחיים בה גם אנשים שמקיימים אורח חיים רגוע

על המדרגות נוצר קשר עין... בחורות מחפשות שוגר־דין מפנקים כדי לבזוז אותם. יש לי כמה ידיות שיוצאות לברקפסט, מסתממות וחוזרות עם יותר כסף ממה שהגיעו...

רוגל אלפר, לשעבר עורך מוסף "הארץ": "אם הדוברים בכתבה הם נציגים של משהו שקורה, אז הכתבה היא לגיטימית. עיתון לא צריך לספר רק על מה שקורה לו בסלון"

השאלה של המקום היא רק שאלה של אמינות בעיני. אם הדוברים בכתבה הם נציגים של משהו שקורה, אז הכתבה היא לגיטימית. עיתון לא צריך לספר רק על מה שקורה לו בסלון", מוסיף אלפר. "מה שכן, אני מקבל את ההערה, אם נשמעה, שהכתבה, מבחינה הייררכית, לא הייתה צריכה להיות כתבה שער – לא ב'הארץ' ולא במקום אחר. היא לא תוכננה להיות שם, אך הגיעה לשער כי נפלו כתבות אחרות."

אלון הדר, כותב הכתבה, טוען שהיא מציגה באור חדש דור שלא פוענח. "בברקפסט יש אוסף של דמויות מרתקות שמאפשרות הצצה על דור שחי פה. חברה צעירים עם חלומות גדולים שהם לא ממשימים. מעט מנותקים. בעיני, התקשורת לא מצליחה לחרור לדור הזה ולא מצליחה לדבר אליו, וכשהיא מדברת עליו זה נעשה במונחים קלישאתיים. אם הוא מוצג, הוא מוצג כקוריוז, וכאן דווקא המונולוגים סיפקו את הקול הפנימי שלהם. אני לא מתיימר לקבוע שזה הדור, אלא להצביע על כך שיש קול שלא נשמע ותפקידנו להביא אותו. יכול להיות שאנשים לא הבינו את הכתבה, נשאר על פני השטח. הפלטפורמה של המועדון שירתה אותי כדי להמחיש את הקולות שלא נשמעים."

יש לשער שאכן לא כל הקוראים הבינו את המטרה העמוקה של הכתבה, שכן ניתן להתייחס כאל קוריוז דווקא למונולוגים המפתיעים בישראל. לא פשוט לקרוא התנסחויות בוטות של גיבורי הכתבה, שמתזייים את חוויותיהם הבלתי שגרתיות. יכול

שוגר־דין מפנקים כדי לבזוז אותם. יש לי כמה ידיות שיוצאות לברקפסט, מסתממות וחוזרות עם יותר כסף ממה שהגיעו... יש לי אחת שבכל פעם שמישהו מזמין אותה, הוא מגלגל שטר של מאתיים שקל ומסניף. בסוף היא לוקחת את השטר של המאתיים שקל."

את התיאור הזה מצאו קוראי מוסף "הארץ" בגיליון שפורסם באמצע מרץ בכתבה שעסקה בפאב תל־אביבי במסגרת סדרת כתבות בשם "הבליינים". העיתון הכתיר את הפאב, הברקפסט־קלאב, כמועדון שגם בעוד עשרים שנה ייזכר כמקום ש"מגדיר תקופה". אל הפאב מגיעים "מיטב חברי חוג הבליינים העירוני", כך נכתב בפתיח של הכתבה, אך היא לא תיארה את המתרחש שם דרך עיני הכתב, אלא מבעד לעדשות של שישה מאורחיו או עובדיו. "מונולוגים מהמקום הכי נמוך בתל־אביב", הכריזה ההפניה בעמוד השער, תחת צילום צבעוני ובלתי שגרתית של אחת הרמיות.

"הכתבה מייצגת את מה שקורה במועדון שהוא אולי המועדון המרכזי בתל־אביב בשנים האחרונות. זהו מועדון מתווה דרך. אני מרגיש נוח עם הקביעה שזהו מועדון מרכזי, ומה שקורה שם הוא חלק מהמציאות הישראלית", אמר רוגל אלפר, עורך מוסף "הארץ" בזמן פרסום הכתבה. "תפקיד העיתון הוא להרחיב אופקים, להשכיל, אני לא מבין את הקורא שרוצה לקרוא רק על עצמו". לא ברור אם קוראי "הארץ" רוצים לקרוא רק על עצמם, אך ניתן לשער שלא מעטים מהם הופתעו למצוא כתבה כזו בין דפי המוסף. שאלה נוספת היא עד כמה ההתרחשות המתוארת מרכזית בהווה העירונית. יש אמנם מקום בשם ברקפסט־קלאב בתל־אביב וקורים בו דברים שאינם שגרת רחוב יומיומית, אך האין כתבה מעין זו מכתיחה למעשה הווי שמרבית מתושבי העיר לאו דווקא מזדהים איתו או בכלל מודעים לו?

"קוראי 'הארץ' קוראים על המון דברים שאינם קרובים אליהם – ערבים, חרדים, שכט באפריקה.

להיות שאי־הנחות שמתעוררת אצל כמה מהקוראים דווקא מחטיאה את המטרה דווקא אצל אלה שהכתבה הוגשה להם כדי שיתוודעו אל תרבות שאינם מכירים. "בחרנו בדרך המונולוגים ולא בכתבה שגרתית כיוון שזה אותנטי, וזו גראתה לנו הדרך האפקטיבית ביותר להביא את רוח הרברים. לכל תת־תרבות יש הקודים שלה. המונולוגים האלה העבירו את ההווה של המקום", אמר אלפר.

"לא בחרתי את הטרימולוגיה", מרגיש אלון הדר. "השפה מייצגת את האישיות ואת הדמות, כמו בסרט דוקומנטרי שמצלמים ומקליטים את הדמות". ולמרות זאת, הטרימולוגיה והבחירה בה מעלות את שאלת הסגנון: האם בשם הנושא, הסיפור, הכל מותר לפרסום? כאלו סיפורים יש להשמיע את מה שלדמות יש לומר והיכן ראוי לערוך לפני שהעיתון נשלח לרפוס?

■ ■ ■

הכתבות הללו עסקו בתופעה הנוגעת אצל חלק לא קטן מן האוכלוסייה. בכל אחת מהן מופיע לפחות אדם אחד שמודה מעל דפי העיתון שהוא משתמש בסמים – עבירה שעל־פי החוק עלולה לגרום עימה, במקרה הגרוע, שלוש שנות מאסר. אבל המשטרה, כמו כותבי הכתבות ונשואיהן, אינה מתרגשת.

"הודאה מעל דפי העיתון איננה הפללה, אך היא בהחלט יכולה לשמש ראיה בעלת תוקף בבית־משפט, וכמוכן יכולה להיות זרו לפתיחה בחקירה", אומרת ד"ר דנה פוגץ', מומחית למשפט פלילי מהקריה האקדמית אונו. "המשטרה בדרך־כלל אינה אוכפת את החוק בנוגע לשימוש ב'סמים חברתיים'. אני לא מכירה אף מקרה שהמשטרה השתמשה בכתבה בעיתון נגד מישהו שסיפר שהשתמש בסם מכל סוג שהוא."

אם המשטרה אינה מתרגשת, מדוע תתרגש העיתונות?

משום שלא בטוח שהעידן שבו הכל חופשי והכל מותר משרחר את העיתונות מכל כבלי הנורמות המקובלות בכתבה ובהתייחסות לנושאים שנויים במתקנת.

{ השורה התחתונה }

אירועי תקשורת

■ מרץ

1 | **מלונדון לערוץ 10**. שלומי שטיין, כותב "מעריב" בלונדון, מונה למנהל התוכן בחברת החדשות של ערוץ 10. שטיין, בן 37, לשעבר כותב כלכלי



בגל"צ ועורך המגזין היומי "מעריב", ימלא את התפקיד שמילא בעבר שילה דהיבר.

5 | **אושר תקציב חדשות 2**. מועצת הרשות השנייה אישרה את תקציב חברת החדשות של ערוץ 2 לשנה הנוכחית, בהיקף של 91 מיליון שקל. האישור כפוף להצגת תוכנית לכיסוי גירעון של ארבעה מיליון שקל מן השנים הקודמות.

7 | **תשדירי התעמולה עולים לאוויר**. החלו שידורי התעמולה מטעם המפלגות לקראת הבחירות לכנסת ה-17. 12% מהצופים צפו בשידורי התעמולה בערב הראשון בערוץ 2, 4.1% צפו בערוץ 10 ו-2.5% בערוץ 1.

7 | **חדשות גוגל בעברית**. מנוע החיפוש המוביל גוגל החל להפעיל שירות חדשות בעברית, הכולל ידיעות מכמאה מקורות חדשותיים בישראל ובעולם. וואלה! וספיקי מידע חדשותי אחר טוענים כי ליקוט ידיעות חדשותיות מאתרים הוא בבחינת פגיעה בזכויות היוצרים שלהם (ראו עמוד 44).

9 | **כדורגל כ"סוגה עילית**. איגוד שחקני המקס, שח"ם,

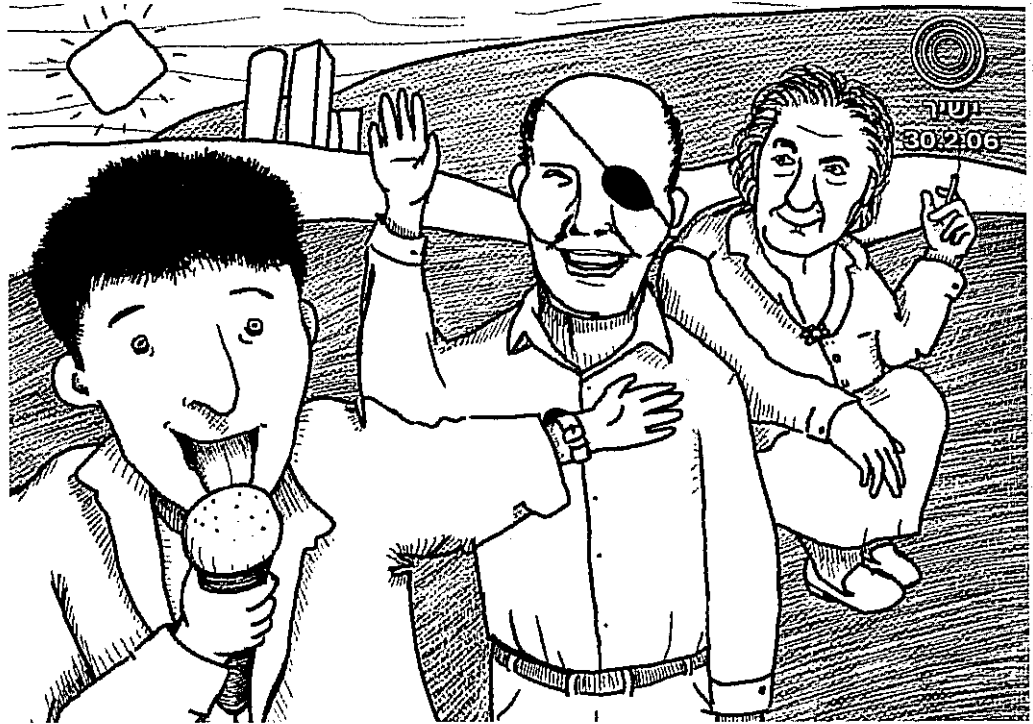

איור: עידית אדר

השידור הציבורי חתמתג והרשות נתונה

מספקת שירותי תוכן וגובה עבורם תשלום, אך היא אינה מוכרת אותם. אין לה כוונות רווח או יכולת (חוקית, בכל אופן) לגרוף כסף מהרחבת מעגל המפרסמים שלה או ממכירת מנויים. צרכניה הם לקוחות שבויים. בין אם הם צורכים בהנאה את תכניה ובין אם לא (צורכים בהנאה או צורכים בכלל), הם אינם רשאים להפסיק לשלם את האגרה. פירושו של המהלך הקרוי "מיתוגה מחדש של רשות השידור", אם כן, הוא שבמקום שהכסף יושקע בתכנים שיעניקו תמורה לאגרה, אנחנו משלמים לרשות השידור כדי שתשלם לאגרה.

איתמר ב"ז
איתמר ב"ז הוא כותב מרבות בעיתון "העיר"

"ספר מותג" ואף יסייע לנסח מחדש את חזונה ויעדיה (וכך על-פי הפרסום ב"מעריב", 6.4.06).
אם נתעלם לרגע מהצרימה הערבית שמתעוררת למראה רשות ציבורית השוכרת את שירותיו של גוף מסחרי כדי לנסח את מטרותיה (וכפועל יוצא גם את תכניה), עולה מיניה וביה תחושה לא נוחה אחרת, מהסוג שמרגישים כלפי אימפוטנציה של הזולת. רק שהזולת במקרה הזה מייצג את כולנו, אלו המממנים את פעילותו.

יש הברל תהומי בין מיתוג של מוצר עסקי או חברה מסחרית ובין המיתוג הצפוי לרשות השידור. רשות ציבורית אינה צריכה למכור את עצמה, משום שהיא אינה מוכרת שום דבר. נכון, היא

מהפכת מיתוג היא בדרך-כלל אקט שנוקטים גופים שסובלים לא רק מכך שקהל לקוחותיהם מאט בהם, אלא כאלה שהגיעו לתחתית החבית הקרי-אטיבית, שנואשו ממיציאת פתרונות בעזרת החומר האנושי שברשותם. גרי פים חוקים ממתגים את עצמם באטיות, כחלק ממהלכים ארוכי טווח שמרבית הצרכנים כלל אינם מבחינים בהם, בעיר קר באמצעות הדגשת התכנים שביס סו את מעמדם בקומות העליונות של הפירמידה (כי לא מחליפים סוס מנצח וגר'). לנוכח המוסכמות האלה ולנוכח ההידרדרות המתמשכת ברייטינג של ערוץ 1, כדור מדוע מעוניין מנכ"ל רשות השידור הנוכחי, יאיר אלוני, לשלם 300 אלף שקל לגורם חיצוני שימתג מחדש את הרשות, יבנה עבודה

פיטורים באי.פי אסור להפיץ דעה



כריסטופר גראף

גלויה כלפיה זכות הציבור לדעת", כתב הסנטור ליהי, הידוע כאחד ממבקרי החריפים של בוש ומדיניותו.

שעה לאחר שהופץ המאמר הביקורתי הוריעה מערכת אי.פי ללקוחותיה שיש להתעלם ממנו ולא לעשות בו שימוש. גראף עצמו סיפר לאחר מעמיתו שנזף על כך נגימוק שפרסום המאמר פוגע בגישת הסוכנות להימנע מנקיטת עמדה פוליטית. מאז הקמתה באמצע המאה ה-19 מקפידה אי.פי על קו מאוון ובלתי מפלגתי, בעיקר כדי שתוכל למכור את שירותיה לעיתונים מכל גוני הקשת הפוליטית. פוליטיקאים מקומיים קראו לסוכנות הידיעות להחזיר את הכתב הוותיק לתפקידו, ועיתונאים רבים מחו על הפיטורים, בטענה שמדובר בכניעה ללחצי הבית הלבן והימין האמריקאי.

האמריקאית של עורכי עיתונים ועסק כמכשלות הקיימות בפני מימוש חוק חופש המידע ובקשי הגישה למידע ממשלתי בעידן בוש. גראף הפיץ את המאמר כחלק מסדרת מאמרים שהוקדשו לשבוע שבו התקשורת האמריקאית מציינת מדי שנה את המאבק למען חופש המידע. "היסודות הבסיסיים של עקרון הממשלה הפתוחה נמצאים עתה תחת התקפה ישירה מצד הבית הלבן הראשון בהיסטוריה המודרנית שמגלה עוינות

כריסטופר גראף איננו בדיוק בוב וורודר או תום פרידמן, וספק רב אם רבים מחוץ למדינת ורמונט במזרח ארצות הברית הכירו את שמו של העיתונאי הוותיק עד מרץ השנה. אבל אן, כאשר פוטר במפתיע מתפקידו כראש המשרד של סוכנות הידיעות Associated Press (אי.פי) במונטפלייה בירת ורמונט, הפך העיתונאי בן ה-52 לשם לוהט בעיתון נים, ובעיקר באתרי אינטרנט ובלוגים על עיתונות ופוליטיקה.

סוכנות הידיעות הוותיקה לא דיווחה רשמית על נסיבות פיטוריו ("איננו חושפים מידע אישי"), אבל עמיתיו של גראף משוכנעים שהסיבה לכך נעוצה בהחלטתו להפיץ ברשת של סוכנות הידיעות מאמר ביקורתי על הנשיא ג'ורג' בוש, שכתב הסנטור הדמוקרטי מורמונט פטריק ליהי. המאמר נכתב לבקשת האגודה

תוקף בחריפות את ההצעה להכיר בשידורים החיים ממשחקי המונדיאל בקיץ הקרוב כחלק ממכסת השידורים מסוגה עילית, אם יחליטו זכייני ערוץ 2 לשרד את המשחקים. הרעיון הועלה על ידי יו"ר מועצת הערוץ השני, ולדברי יו"ר שח"ם, יורם חטב, מדובר בצעד שעלול "להמיט חורבן על היצירה הישראלית".

14 | המועמד נגד "הארץ". מועמד מפלגת העבודה לכנסת (מקום 18) יורם מריאנו הגיש לבית המשפט המחוזי בירושלים תביעת דיבה נגד עיתון "הארץ", בעקבות כתבה שפורסמה במוסף השבועי של העיתון ובה נטען כי יש קשר בין מריאנו לעבריינים. מריאנו תובע פיצוי של 2.65 מיליון שקל.

16 | קריאה לטיקור מאחון. על ערוצי הטלוויזיה להקפיד לספק לציבור במהלך מערכת הבחירות טיקור מאחון, ובכלל זה למפלגות קטנות, כך אמרה יו"ר ועדת הבחירות המרכזית, שופטת בית המשפט העליון דורית ביניש, בפגישה עם ראשי ערוצי הטלוויזיה.

19 | דיון בדין דינור. מליאת רשות השידור דנה לראשונה בממצאי ועדת דינור לרפורמה בשידור הציבורי.



26 | בכר - עורך מוסף "הארץ". העיתונאי ניר בכר, שפוטר בדצמבר 2005 מתפקיד עורך המגזין השבועי "7 ימים" ב"ידיעות אחרונות", מונה לעורך המוסף השבועי של "הארץ" במקומו של רוגל אלפר. לאחר המינוי הודיע בכר שהוא מבטל את תביעתו נגד "ידיעות אחרונות", שכללה האשמות על לחצים למניעת פרסום תחקירים על ידי המו"ל ארזן מחס והעורך הראשי רפי

עיתונאים תורמים לפוליטיקאים גם הם באצילים

עלולים בעצם לגייר את ה'אנר הקולקל שמוכר לנו מהצהובונים בבריטניה - עיתונות של פנסק צ'קים. במגע עם פוליטיקאים, העיתונאים הם בעצם סוחרים של מידע. הם קונים את זכותו של הציבור לדעת ומשלמים עליה בדרכים שונות: ציון שמו של הפוליטיקאי בגוף הכתבה, בקשה מהעורך שישבץ את תמונתו ועוד כהנה וכהנה שיטות שמבטיחות מידע בלעדי. כעת עלולה להתווסף דרך נוספת אל מגוון אפשרויות ה"תשלום": תרומה כספית. מהימנע מפוליטיקאים להתנהל בשיטת שילמת, קיבלת, לא שילמת, לא קיבלת? האם יחסי הסאדור מאוז של העיתונאים עם הפוליטיקאים אינם מכאיבים ריים שהראשונים צריכים להניח שוט נוסף בידיהם של האחרונים?

תומר גנון

תומר גנון הוא עיתונאי



גל אוהבסקי

מותר וצריך שתהיה לעיתונאים דעה פוליטית, אך אסור שתעורר ולו חשש קטן לפגיעה ביושרם המקצועי. האם עיתונאים שתורמים כסף לפוליטיקאים יכולים להמשיך לטעון שהם מאוזנים והוגנים כלפי מושאי הסיקור שלהם, ועוד לצפות מהציבור שיאמין להם? אם ירצו בכך ואם לאו, עיתונאים התורמים כסף לפוליטיקאים

מימרה ידועה מספר "קהלת" מתריעה ש"הפורץ גרר ישכנו נחש". נראה שאין משפט מתאים מזה לתאר את הרעה החולה שהביאה על עצמה העיתונות במערכת הבחירות האחרונה. ומדוע? משום שאל רשימת אנשי העסקים שתורמו לפוליטיקאים שהתמודדו על מקום בכנסת הצטרפו השנה במפתיע גם עיתונאים. על-פי רשימת התורמים למתמודדים בבחירות המקדימות למפלגות שפרסם מבקר המדינה, תרמו העיתונאים גל אוהבסקי (אלף שקל) ואמנון ברזילי (10,000 שקל) למתמודדת מטעם מפלגת העבודה, שלי יחימוביץ'. לכאורה, אין כל פסול בכך. עיתונאים הם קודם כל אזרחים, וזכותם להעביר תרומה לפוליטיקאית, כל עוד היא מיישרת קו עם הסכומים המתירים בחוק. אולם האם החלטתם מיישרת קו גם עם כללי האתיקה העיתונאית?

גינת. בתגובה תובע העיתון שבכר יסכה את ההוצאות המשפטיות שנגרמו לו בשל התביעה. בכר, בן 40, היה בעבר כתב ועורך במקומון הירושלמי "כל העיר".

26 | תקשורת, עסקים ופוליטיקה. הרשות השנייה לטלוויזיה ולרדיו תובעת מחייניות השידור לעצור את התופעה של מעבר מגישים ומראיינים בולטים (טאלנטים) לפוליטיקה או לעסקים תוך ניצול החשיפה התקשורתית.



הריון בסוגיה התעורר בין היתר בעקבות הידיעה שהעיתונאי לשעבר, עו"ד רונאל פישר, ושכר לייצג את איש הנעסקים ארקדי גאידיק זמן קצר לאחר שראיין אותו בתוכנית הטלוויזיה "המפצחים", יחד עם מיקי רחוטל.

27 | של מי "פופוליטיקה". המנכ"ל במועל של רשות השידור, יאיר אלוני, תובע מרוץ 10 לא להכניר בשם "פופוליטיקה" תוכנית מיוחדת בערב הבחירות לכנסת, בהשתתפות הצוות המקורי של התוכנית ששודרה בעבר בערוץ 1. לדברי אלוני, זכויות הקניין הרוחני של התוכנית שייכות לרשות השידור.

28 | השקעות ענק בשידור. במסגרת התחרות בין ערוצי הטלוויזיה על שיעורי הצפייה בשידורי הבחירות לכנסת הקימה חברת החדשות של ערוץ 10 והפעילה אולפן שקוף מיוחד בכיכר רבין בתל אביב, בכמיליון שקל. מעריכים כי חברת החדשות של ערוץ 2 השקיעה בשידורי הבחירות 2.3 מיליון שקל. בליל הבחירות הוביל ערוץ 2 בשיעורי הצפייה עם 23.4% בממוצע, בהשוואה ל-13.6%

שידורי הבחירות החדשים המהפך: 2 ב-10

על סמך מה טוענים שהציבור הישראלי אדיש ושמירת המעורבות הפוליטית שלו, בייחוד של הצעירים, פוחתת בהתמדה? שיעורי ההצבעה הנמוכים מתמיד, כמו גם ההמונים שבחרו בהצבעת מחאה סקטוריאלית, אינם הנתונים הנכונים. מה שחשוב באמת הוא אחוזי הרייטינג של שלושת ערוצי החדשות בערב הבחירות, או אולי דווקא מספר האזרחים שיצאו את ביתם לא כדי להצביע, אלא כדי להשתתף ב"הפנינג הרמוקרטיה" של ערוץ 10.

הקידום העצמי של הערוצים המסחריים עבר מזמן את גבולות הטעם הטוב, אולם במערכת הבחירות הנוכחית היו לו השלכות לא רק על כלשות הטעם שלנו, אלא גם על רפואי ההצבעה. במקום להשקיע בתחקירים, בנייתו מצעי המפלגות וברקורד של חבריה הכנסת המכהנים והמיועדים, התמקדו שני

הערוצים המסחריים, כמו גם הערוץ הציבורי, בנייהול בורסת הימורים מדעית למחצה, וכעיקר כעצמם. בכך הוסיפה התקשורת לתחושת הניכור שליוותה את הבחירות הנוכחיות, אם, כפי שתואר בקריקטורה של דניאלה לונדון-דקל ב"הארץ" (28.3.06), השאלה האמיתית היא אם הצבענו לערוץ 2 או לערוץ 10, למה בכלל לטרוח להצביע?

המרחב הווירטואלי של התקשורת מחליף זה וזמן את המרחב הפיזי של כיכר העיר כזירה המרכזית לרדיו פוליטי ובשנים האחרונות גם כוורת המחאה הפוליטית: אינטראקטיביות היא המעורבות הפוליטית של המאה ה-21. הבעיה מתחילה כאשר היכולת של התקשורת להשפיע על מידת המעורבות הפוליטית מכוונת באופן כלעדי לגיוס קהל צופים גדול ככל האפשר. אופן סיקור הבחירות בערוצי הטלוויזיה יצר הקבלה בין הצפייה בשידורים על הבחירות ובין האקט האזרחי של ההצבעה, כאשר הראשון הוצג כתחליף לשני. כך, למשל, התשיר של הערוץ הראשון דיבר על פתח ההצבעה ועל הפתק המשולשל לקלפי המדגם כשווי ערך. ערוץ 10 הגדיל לעשות כאשר הציג במסגרת "הפנינג הרמוקרטיה" שלו את משתתפות תוכנית המציאות "הרוגמניות" לבחירות הציבור, לצד המפלגות.

לתקשורת תפקיד מרכזי בעיצוב סדר היום הציבורי. כאשר נקודת השיא שאליה חזרת הספירה הרגנטית לאחור בשני הערוצים המסחריים היא פרסום תוצאות המדגם ולא פרסום תוצאות האמת, ברור שמה שמוצב בראש סדר היום הציבורי הוא הרייטינג.

דלוקה גנאה
דלוקה גנאה לומדת לתואר שני במכון כהן להיסטוריה ומילוסופיה של המדעים והרעיונות באוניברסיטת תל אביב



בממוצע בערוץ 10 ר' 9.9% בערוץ 1.

28 | אפקט התקשורת

העוינות. 56% מהציבור סבורים שאמצעי התקשורת בישראל תמכו במערכת הבחירות לכנסת במפלגת קדימה, 52% סבורים שהתקשורת היתה עוינת לש"ס, 48% סבורים שהיא גילתה עוינות כלפי הליכוד - כך עולה מסקר שערך מכון חיים הרצוג לתקשורת, חברה ופוליטיקה באוניברסיטת תל אביב. הסקר, שהוא חלק ממדד אמון הציבור בתקשורת, מגלה גם כי 45% מהציבור עקבו אחר סיקור מערכת הבחירות, ואילו 15% אמרו כי לא גילו בו עניין.

29 | 17 מיליון למועצת

הקולנוע. משרד האוצר חייני ערוץ 2 הגיעו להסכם על חלוקת כספי התגמולים המשולמים על ידי הזכיינים למדינת ישראל. ההסכם קובע, בין היתר, כי הזכיינים יעבירו לאוצר 34 מיליון שקל, שמחציתם תועבר למועצת הקולנוע, למימון הפקת סרטים.

■ אפריל

3 | הקפאה בערוץ 33. כל

ההתקשרויות בערוץ 33 של רשות השידור, ובכלל זה הסכמי כוח אדם וקניית סרטים, יוקפאו עד שועדת הבדיקה לערוץ, בראשות ד"ר יובל קרניאל, תסיים את עבודתה. כך החליטה מליאת רשות השידור. הערוץ, שהוקם ב-1995, טובל משיעורי צפייה נמוכים ביותר וממצוקה תקציבית המורה.

3 | האינטרנט מאיים

על הטלוויזיה. היתרונות הפרסומיים של האינטרנט הפכו אותו למדיום שמאיים על הפרסום בטלוויזיה - כך העריכו מומחים בכנס שערך העיתון הכלכלי "דהמרקר". "אין ספק שהאינטרנט בא (בתחום הפרסום) על חשבון הטלוויזיה, כיוון שמדובר בכלי שמשוגל לפנות ישירות לצרכנים ואפשר ללמוד

הבחירות בעיתונות החרדית השינוי אחרי שינוי

במערכת הבחירות האחרונה, כמו בכל קודמתה, לא ישבה העיתונות החרדית על הגדר. כהרגלה, היא לא טרחה להסתיר את עמדותיה והסבירה לקוראיה איזה פתק כדאי להם לשים בקלפי. הקורא החרדי הותקף מכל כיוון אפשרי: בשבוע הבחירות הוקדשו עמודי הדעות כולם לתעמולה בוטה לטובת המפלגות החרדיות, ועמודי החרשות נפתחו ביריעות על עצרות הרבנים ונסגרו בדיווחים מפורטים על אודות סיורי הח"כים החרדים ברחבי הארץ. הידיעות על שפעת העופות או התחשמלותן למוות של פעילי מפלגת העבודה נדחקו לעמודים הפנימיים.

אין בזה כל חדש. העיתונות החרדית, שעיתוניה היומיים "יתר נאמן" ו"המודיע" הם כטאונים מפלגתיים, עשתה מה שהיא עושה בכל מערכת בחירות: קמפיין למען יהדות התורה, אל היומונים הצטרפו, בבושות מופגנת פחות, גם השבועונים החרדיים.

היעלמותה של שינוי מהמפה הפוליטית רק חיזקה לקמפיין החרדי. האויב הגדול הובס ונמחק, וכמו הליכוד, גם הקופירייטרים החרדים התמודדו עם בריחת המצביעים באמצעות קמפיין הפחדה, כשהאויב החדש הוא שיעור ההצבעה הנמוך. העיתונאים יישרו קו עם הקופירייטרים, מאמרי המערכת נפתחו בקריאה "לכו להצביע", וגם נמצא אויב אנושי חדש: העדה החרדית האנטי-ציונית, הקוראת

שלא להשתתף בבחירות.

רגישות תקשורתית למשוא פנים אינה נחלתה של העיתונות החילונית בלבד. כדאי לקרוא את דבריו של עורך "בקהילה", יעקב רייכלין, שלא התבייש להסביר במי הוא מצדד ומדוע: "העיתונות החרדית, הבלתי תלויה איננה חלק מהממסד החרדי, ושוב, שכן, אבל היא עצם מעצמיו ובשר מבשרו של הציבור החרדי. אם האינטרס הישיר של ציבור זה הוא בקיומן של מפלגות חרדיות, זה בפירוש גם האינטרס שלנו. גם גדולי הקילרים בתקשורת החילונית מודים הילוך לקראת הבחירות, כדי לדחוף את המפלגות המשרתות את הציבור שהם מייצגים. פתאום כולם נעשו פטריוטים גדולים שומרת החובה האזרחית ללכת להצביע לא משה משפתותיהם. שיעור ההצבעה הנמוך מפחיד אותם לא בגלל הפגיעה באושריהם המוקרנית, שהם עצמם יורקים עליה בכל הזדמנות אפשרית, אלא אך ורק בגלל היריעה שהרבה יוביל לעליית כוחן של מפלגות הימין והחרדים. אם למרקוסים ולשטרסלרים, שני כפירי העיתון לאנשים חושבים, מותר לדחוף במאמריהם לקלפי את תושבי צפון תל אביב וגבעתיים, חובתו של כל עיתונאי חרדי היא להריץ מנגר את תושבי בני ברק וירושלים".

יוסי טענדוב

יוסי טענדוב הוא סגן עורך אתר החרשות "סגופ"



באמצעות ולפלא את
 הלוקוחות, אמר בכינוס ארז
 פז, שמנכ"ל השיווק של חברת
 כ.א.ל כרטיסי אשראי. ותחזית
 דומות השמיעו גם אנשי
 מקצוע אחרים בכנס.



4 | אות לון רניק. העיתונאי
 רן רניק מ"הארץ", העוסק
 בתחקירים בתחומי הרפואה
 והבריאות, יקבל השנה את
 אות "אביר איכות השלטון"
 - כך הודיעה התנועה לאיכות
 השלטון. רניק נבחר על-ידי
 ועדה בראשות השופטת
 דימוס דליה דורנר. הפרס
 יוענק לרניק ולזוכים אחרים
 ב־18 במאי.

4 | דרושים כתבים ערבים.
 עורכי העיתונים העבריים
 הנמצאים במדינת ישראל
 מביעים אכזבה מכך שאין
 כתבים ערבים המבקשים
 להיקלט בעיתונים. הדברים
 נאמרו בכנס שערך המרכז
 היהודי-ערבי לפיתוח כלכלי
 בנושא שילוב ערבים באמצעי
 התקשורת. "כשיבואו כתבים
 מוכשרים, העורכים יפתחו
 בפניהם את השער", אמר עורך
 "מעריב", אמנון דנקנר. זוהיר
 אנדריאוס, עורך העיתון "כול
 אלערב", אמר בדיון כי האשם
 הוא בתקשורת העברית
 וביחסם של פוליטיקאים
 יהודים לעיתונות הערבית.

5 | מועצת העיתונות
מתחדשת. מועצת העיתונות,
 שנקלעה בשנתיים האחרונות
 למשבר קשה, חידשה את
 פעילותה ואישרה את בחירתם
 של נציגי הציבור החברים
 בה. בישיבה הראשונה נמסר
 כי נמשכים המאמצים לאתר
 מועמד מוסכם לתפקיד נשיא
 המועצה.



המו"ל אסר על עיתוני חינוך כורת את הענף

בלימים שבהם בעלי המניות מחפשים כל דרך
 לצמצם בהוצאות ולהגדיל את רווחיות העיתונים,
 מצאו ביומון האמריקאי "סטאר טריביון" במיניא
 פוליס עוד שיטת חיטכון: ביטול החלוקה של גליון
 נות חינוך לעובדי העיתון. וזו, אגב, איננה המצאה
 אמריקאית: לפני שנים אחדות פורסם כי עובדי
 היומון "גרוולס פוסט" גדרשו עלידי המו"ל להפוך
 למגויימים בתשלום, כדי לקבל את העיתון.
 למי שמבקש לקרוא את הכתבות והדריעות
 שכתב או ערך בלי לשלם המליצה ההנהלה לפנות
 לעיתון האלקטרוני, המופיע באתר האינטרנט של
 ה"סטאר טריביון". במקביל, כתחליף לערימות
 העיתון לחלוקה חינוך לעובדים, הוצבו במסדרונות
 המערכת מכונות למכירת העיתון, בחצי ממחירו
 בהחובות העיר - 25 סנט במקום חצי דולר.
 עיתונאי מיניאפוליס לא פראיירים: לאחר
 שבועות אחדים התברר להנהלה כי 43% מן
 העיתונים בשבוע הראשון ו-41% בשבוע השני
 נלקחו מן המכונות ללא תשלום. "מכחינתנו זו
 פשוט גניבה", גוף בעובדים סגן הנשיא לענייני
 הפצה במזכר שחפץ במערכת. מי שייתפס גונב
 עיתון, הווהיר סגן הנשיא, עלול לאבד את מקום

עבודתו. כאשר צוטט המזכר הפנימי באתר
 אינטרנט העוסק בעיתונות, רתחו המנהלים
 והודיעו שישומו את ידיהם על המרדף.
 דאג גראו, בעל טור ב"סטאר טריביון", תהה:
 אם בכך מקצצים, מדוע שלא ייקחו מדינו גם את
 פנקסי הכתיבה שלנו? וכתב ה"גרוולס פוסט":
 שריווח על הפרשה עקץ את בעלי העיתון לא רק
 על האווירה העכורה במערכת שיוצרת הפסקת
 החלוקה ללא תשלום של גליונות העיתון, אלא
 גם על המסרו אם בעיניהם המהדורה האלקטרונית
 היא טובה כמו המודפסת, מדוע שהציבור ימשיך
 לקנות את העיתון המודפס?

העיתון, האינטרנט ומה שביניהם הפסד ומשול

בשוק התקשורת הישראלי הצפוף
 פועלים שלושה עיתונים יומיים רבי
 תפוצה, המתייחסים בצורה שונה
 לאינטרנט: "הארץ" מנהל באינטרנט
 מהדורת אוניליין של העיתון, ללא
 שום ערך מוסף משמעותי. החיסכון
 בהשקעה כלכלית בתכנים ייחודיים
 לרשת עלול לעלות ל"הארץ" בכך
 שיאבד קוראים לטובת מהדורת החינוך
 האינטרנטית. "ידיעות אחרונות",
 לעומת זאת, השקיע משאבים
 רבים ביצירת אתר בעל חשיבות
 תקשורתית נפרדת מהעיתון. Ynet
 הוא אימפריה חדשה המציעה גם
 מידע אנציקלופדי וגם משמשת
 פלטפורמה לקידום המגויימים השונים
 של קבוצת ידיעות אחרונות. בירידות
 אחרונות הבינו שבאמצעות האינטרנט
 ניתן להשתלט על טריטוריות חדשות,
 וכי המגמה צריכה להיות חיווק של
 המדיום הצעיר. "מעריב" חתכו באמצע:
 nrg כולל בתוכו תכנים מעיתון-האם,
 כמו גם תכנים עצמאיים. אלא שנראה
 שב"מעריב" טרם הפגינו את חשיבות
 האינטרנט ועדיין מתייחסים אליו
 בחשדנות: באחרונה השימו עורכי
 העיתון "מעריב" את nrg בכך שהוא
 גוזל קוראים מהמהדורה המודפסת
 והכריזו כי יפסיקו להעביר לו תכנים.
 יש שני הברלים מהותיים בין האי-
 נטרנט לרפוס. חוויית הזמן: הכתבה,
 שהיא הליכה של שתי הפלטפורמות,
 מקבלת באינטרנט נופך של המשכיות.
 בעוד שכתבה שמועילית לרשת ממשכה

רונן איתן
 רונן איתן הוא יועץ לענייני פרסום ותקשורת
 אלקטרונית

יחצנים יוצרים חציאות העיתונאים החדשים

מבחינת התקשורת הכתובה, הימים שלפני הנחירות סיפקו כר פורה להתמשויות הדרדיות. כולם, כך נדמה, שמחו לשקשך בבריכה העמוסה ממילא. כתבים צעירים ושופתנים, אנשי תרבות עם תפילות עולם מוצקות, פרשנים רמי דרג – כל אחד מיהר לכתוב את דעתו על המתחרים, על הפוליטיקאים הכוחשים בקלחת המדינה, על ערצני התקשורת האחרים. מי שטרח לעצור ולקרוא את הררי המלים הללו גילה את מה שבולט לעין כבר זמן רב: מתחת למאות אלפי המלים, לדעות האישיות ולהניגים נקברה העיתונות המדווחת, הקשובה, העוקבת. ימי מערכת הנחירות סימנו את השפל הגדול, את העוכרה שייחוריות, חופש מחשבה, עצמאות, יכולת תחקור ואיסוף מידע הם מצרף הולך ומידלדל בעיתונות.

התחרות העזה מול אתרי האינטרנט והטלוויזיה, התמסחרות והמירוץ אחרי הרייטינג, השכר שהולך ונשחק – כולם סיבות כבדות משקל, אולם יש עדיין מרחב גדול לתמרון בו כדי ליצור עיתונות אמיתית, אחראית ומעמיקה. העיתונאים, שהפכו עצמם לעוד כלי פסיבי להעברה מידע, פינו את מקומם לטובת מושאי הסיקור שלהם, מי שקובע כיום את סדר היום של העיתונות אינם העיתונאים, אלא אלה האמונים על הכוח: יחצנים ודוברים השייכים למערכות

עסקיות, ציבוריות ופוליטיות גדולות. הם מתמרנים את אמצעי התקשורת ומסוגלים בעזרתם להכריע מה מותר ומה פסול, כיצד יוצג אירוע שהתרחש ואפילו מה אירע בו. אין זה משנה אם מדובר באירוע בטחוני או כתוצאה אופנה – היחס בין אנשי הדוברות לעיתונאים נקבע והופנם: "אתם מקבלים מאיתנו את תיאור האירוע, ומרווחים ככתבנו וכלשונונו", הרי גם אם העיתונאים יבקשו לברוק לעומק, להטיל ספק במידע שקיבלו מן המוכן, וחלילה אף אם יגלו שכמה מן העוכרות שנמסרו להם שופצו, שלא לומר גם שמוסרי המידע שיקרו להם, בסופו של דבר זו מלה של העיתונאים מול מלה של היחצנים, ולאלה יש קשר לעוד כמה כלי תקשורת שיעשו את העבודה כמו שהם ירצו.

בטוח: האורך, דווקא מי שיפיק מוצר עיתונאי איכותי יותר, שיעסוק כאופן עקבי ומעמיק במגוון רחב של נושאים הנוגעים לחיינו, ללא שיקולי מכירות ובלעדיות, יוכל לצבור כוח אמיתי, לספק מידע חשוב והכרחי, לקחת חלק בעיצוב סדר היום הציבורי, ואף "להתחרות" בשוק התקשורת בכבוד. איזה גוף תקשורת ישראלי באמת מאמין בכך?

ניב חבילני

ניב חבילני הוא עיתונאי ב"הארץ"

החברה לאחר תקופה סוערת.

10 | מנכ"ל הוט פורש.
רם בלינקוב, מנכ"ל חברת הטלוויזיה בכבלים הוט, התפטר מתפקידו. בלינקוב, בן 50, ניהל את חברת ערוצי זהב מאז 2002 ואות החברה המאוחדת הוט מאז 2004, בתקופה שבה הושלמו הליכי האיחוד של זכייניות הכבלים. במקומו מונה לתפקיד דוד קמיניץ, לשעבר מנכ"ל חברת התקשורת ברק 013.

11 | דיון על "תוכן שיווקי".



בחודשים האחרונים ממלא מקום ומנכ"ל בפועל, ימנה לעורך הראשי ומנכ"ל החברה. לדברי יו"ר מועצת המנהלים, אהוד גרוס, המינוי מביע "אמון בלתי מוגבל" ביכולותיו של עדין בתקופת הבחירות ובייצוב

רצון, מותח ביקורת חריפה על קשת, זכיינית ערוץ 2, לאחר שאופים התלונו כי ביום שישי כללה התוכנית "ארץ נהדרת" לא פחות מ-73 פרסומות, קדימונים (פרומואים) ותשדירי חסות. חברת קשת האשימה את הניציב ב"חובבנות ובשטחיות" וטענה כי לא היתה כל חריגה מזמן הפרסום המותר.

10 | עדין מנכ"ל קבוע.
מועצת המנהלים של חברת החדשות של ערוץ 10 החליטה כי גלעד עדין, ששימש

אביב והתיר לחברת החדשות של ערוץ 2 לשרד חלק מהקלטות של עדות מתלוננת במשפט האונס של ליאור דקל, שבהן הודתה ששיקרה בפרטים מסוימים בעדותה בבית המשפט. השופטת עדנה ארבל קבעה כי פרסום דברי המתלוננת ירתיע בעתיד מתלוננות המציגות "גרסה שאינה תואמת את שאירע" וכי מתלוננות דוברות אמת לא ייבגעו מהפרסום.

10 | ארץ הפרסומות. נציב התלונות ברשות השינה, גיורא

5 | יו"ר חדש לעיתונאי הצפון. מפיק הטלוויזיה אלי דדון נבחר ליושבראש אגודת העיתונאים בחיפה והצפון. דדון, המפיק הראשי של מהדורת החדשות המקומיות בשידורי הכבלים הוט ושל תוכניות טלוויזיה נוספות, יחליף בתפקיד את כתב "הארץ", דוד רטנר, שמונה לדובר המרכז הרפואי רמב"ם בחיפה.

5 | הקלטות ישודרו. בית המשפט העליון ביטל החלטה של בית המשפט המחוזי בתל-

תקשורת בלי מסכות חדשות לבקרים

באוקטובר 2005, בעקבות עיכוב שידורו של תחקיר "ישראיר" בתוכנית "עובדה", מיהר יו"ר דירקטוריון קשת מוזי ורטהיים לצאת לתקשורת בהצהרה חושפנית ויוצאת דופן. "שגינו כשכללנו תוכנית תחקירים בשידורינו", הוא אמר. "יש נסיונות להטות את אופיו של ערוץ 2 ממקומו הטבעי במפת התקשורת (...). הטינו את קשת לכיוון האקטואליה. לדעתנו, צוות חוקר כמו זה של 'עובדה' מקומו בחברת החדשות, שלה עורך ראשי וצוות בעל ניסיון בתחום".

לאחר שהחלו לעוף הריקושטים, מיהרו עמיתיו של ורטהיים בקשת להתנער מדבריו, וגם הוא עצמו פרסם תיקון מגומגם. לא עברו שלושה חודשים, ובפרק בתוכנית "תיק תקשורת", שעסק בסיקור העיתודי של יום הבחירות, חשף גדי סוקניק, בכיר השדרנים של אותה חברת חדשות שאלהיה שלה ורטהיים את צוות "עובדה", את האג'נדה הערכנית של החברה: "אנחנו לא נהיה נפוחים, לא נהיה יותר מדי דידקטיים. יהיו הפרשנים, יהיו הטומי לפיירים והברקים וכל הפרשנים שלנו, אבל יהיה המון בידור, וזו הצגה. הצגת דמוקרטיה? אז נקרא לזה כך, זה יהיה שואר".



הפעם אף עמית למקצוע לא מיהר להכחיש את הדברים ולטעון שחדשות הן עסק רציני ולא המשך ישיר ל"ארץ נהדרת". בינתיים, בערוץ 10, ויתרו על השם "ישראל 10", וחזרו להיות סתם "ערוץ". נראה שבמקביל לכך שבערוץ 2 הבינו שלא צריך להסתתר ואפשר להגיד בריש גלי שמדובר כאן בסך-הכל בבידור, גם בערוץ 10 הבינו את חוקי הממלכתיות החדשה הקובעים כי ההודעות הציבוריות עם המותג "ערוץ"

הפעם אף עמית למקצוע לא מיהר להכחיש את הדברים ולטעון שחדשות הן עסק רציני ולא המשך ישיר ל"ארץ נהדרת". בינתיים, בערוץ 10, ויתרו על השם "ישראל 10", וחזרו להיות סתם "ערוץ". נראה שבמקביל לכך שבערוץ 2 הבינו שלא צריך להסתתר ואפשר להגיד בריש גלי שמדובר כאן בסך-הכל בבידור, גם בערוץ 10 הבינו את חוקי הממלכתיות החדשה הקובעים כי ההודעות הציבוריות עם המותג "ערוץ"

שוקי טאורס

ארוצות-הברית אין כניסה למבקרי הממשל

מה דינו של מושל מדינה האוסר על פקידיו לשוחח עם כתבים שאינם מסקרנים את ממשלו "בצורה אובייקטיבית נאותה", לדעתו? בית-משפט אמריקאי קבע באחרונה כי לעיתונאים אין בסיס משפטי לתבוע גישה לפקידים, גם אם אלה מדברים עם כתבים אחרים ומוסרים להם מידע.

התביעה הוגשה עליידי העיתון "בולטימור סאן" ושיניים מכתביו, לאחר שמושל מדינת מרילנד רוברט ארליך הורה לפקידים שלא למסור מידע לכתבי העיתון, בטענה שאלה סיקרו את ממשלו בצורה בלתי הולמת.

השופטים בבית-המשפט לערעורים גם רחו את הטענה כאילו החלטת המושל להחרים את הכתבים עלולה לפגוע בתפקודם, והביאו כעדות לכך את העובדה שמספר היריעות והכתבות שפרסמו שני הכתבים לאתרו החרם היה רומה לזה שפרסמו לפני החלטת המושל. עורך ה"בולטימור סאן", טימותי פרנקלין, הביע צער על החלטת השופטים, אבל הודיע שלא יגיש ערעור נוסף, אלא ידאג שהתנהגות המושל כלפי העיתונאים תהיה נושא במערכת הבחירות השנה.

בקרב אמור בית-משפט אחר לפסוק בערעורם של כתבים מעיתון באהוי, לאחר שראש עיריית יאנגסטאון אסר גם הוא על פקידים לדבר איתם ולמסור להם מידע.

16 | "ישראלי" גם לתחנות זלק. החימום היומי "ישראלי" הגיע להסכם עם זלק על הפצת 60 אלף גליונות חינם בתחנות הדלק של החברה, במקביל לחלוקתו, ללא תשלום, בקווי רכבת ישראל ובאוטובוסים של אגד. קודם לכן חשף העיתון הכלכלי "דה'מרקר" כי איש העסקים היהודי-אמריקאי שלדון אדלסון רכש 50% מהבעלות על העיתון, שהוקם על ידי חברת הירשמידיה, שבעלותו של איש העסקים שלמה ברצבי.

את השביתה שתכננו לאמצע אפריל, לאחר שלדביהם חברת הטלוויזיה בכבלים הוט הסכימה לשלם תמלוגים לבמאים ולתסריטאים שיצירותיהם ישודרו בכבלים. היוצרים והוט אמורים לפנות במשאומתן על התשלומים.

הפעילות הפרסומית תקשורתית ומבקשים להגיע להסדר בסוגיה זו עם הרגולטורים. נושא התוכן השיפוטי נידון עתה בוועדה בראשות פרוב' אסא כשר.

13 | נפטר מייסד "אצבעוני". המשורר והסופר מיכאל שיר, שהקים את עיתון הילדים "אצבעוני" בשנת 1955 וערך אותו עד לפני שנים אחדות, נפטר בגיל 83. עורכו הנוכחי של "אצבעוני" הוא בנן, רמי שיר.

16 | השביתה נדחתה. איגוד היוצרים החליטו לדחות בחודש

הרשות השנייה עשויה ליחום ותיקוני תקיקה, באופן שיאפשר לה לקבוע כללים לשילוב "תוכן שיווקי" (פרסומות סמויה) בשידורים – כך אמרה יו"ר מועצת הרשות, נורית דבאוש, בכנס שערך איגוד חברות הפרסום. יחמת הרשות תצא אל הפועל אם המשנה ליועץ המשפטי לממשלה, דווידיה לחמק'מסר, תודיע כי החוק הנוכחי אינו מתיר לרשות השנייה לעסוק בשידור תוכן שיווקי. יו"ר איגוד חברות הפרסום, יאיר גלר, אמר כי הפרסומאים "רואים בתוכן השיפוטי חלק מהשלמת



חברים לעט

רשימות הביקורת על ספרות מקור המתפרסמות בשנים האחרונות בעיתונים הגדולים נכתבות בדרך כלל בטון אחיד, משבח. האם זה בגלל הקשרים, הבלתי ידועים לקורא, שבין המבקרים למושאי ביקורתם?

יאיר לוי

[יובעניין זהו; יש שיר קצר מאת חזי לסקלי, בלתי קלסיציסטי בעליל, ובו אצור יחס ישר יותר, עשיר והרבה פחות המקני למלת החשובה 'הו'. זהו שיר קצר מאוד ובל כולו הוא: 'הו, חולשה. ולא מיותר להזכירו מול כל זהו' הזה".]

לפני קצת יותר משנה, בפברואר 2005, העלה אריאל הירשפלד סומק בלחיייה של הקהילה הספרותית בארץ. מעל דפי "תרבות וספרות" של "הארץ" (נרקיס כדחליל", 16.2.05) ריסק המבקר באיזמל עטו את גליון הבכורה של "הו", אז כתבי עת חדש עם יומרות רדיקליות. כוס התה הספרותית רעשה וגעשה. טענותיו של הירשפלד על אנכרוניזם במסווה של חתרנות מצדו של דורי מנור, עודד "הו", זיכו אותו בתואר "גולדה מאיר של ביקורת הספרות העברית" במכתב התגובה של מנור ("תרבות וספרות", 25.2). בהמשך זינקו רבים אחרים לתפוס עמדה בדיון הסוער, שהדיו לא נדמו במשך שבועות ארוכים, מזכירים ימים אחרים כתולדות השיח הספרותי המקומי; ימים שבהם רצנויה קטלנית היתה יריית הפתיחה למלחמות עולם רוויות דיו ויצרנים; ימים שבהם נכתבה כאן רצנויה קטלנית.

"היום הביקורת נראית, כרוב המקרים, יותר כהמשכו של הצד הכלכלי העומד מאחורי הספר (המו"לים, היחצנים, הפרסום) ופחות כגילומו של הצד הספרותי, האינטלקטואלי, וכן, גם הביקורת, המשקיף על הספר", מלינה מבקרת ספרות. "נדיר להיתקל היום בביקורות קטלניות, כמו גם ביוצאות מגדרן. הטון שומר על איזו 'אחידות פרווה', כמו טומן בחובו איזה סוד שאנחנו לא יודעים".

[מה הקפיץ אותך אפוא בגליון הראשון של 'הו' במידה שהצדיקה בעיניך הריגה בה בוטה ממידת המתנינות התרבותית? איזה נחש הכיש אותך, אריאל הירשפלד?]

קריאה רציפה של ביקורות ספרות המקור המתפרסמות בשנים האחרונות בעיתונים הגדולים מאשרת את תחושת הבטן; הטון שהן כתובות בו נעשה מונוליתי – משבח, עם או בלי הסתייגות רפה, נמנע מלהכעיס. הסוד שטמון בטון, בחלקו לפחות, גלוי למבקרים, אבל סמוי מרוב מוחלט של הקוראים; הוא קשור באינטימיות שבה אדם כותב על חבר, או למצער על מכר.

יחסי סופרים – מתבקרים

"זה קורה כל הזמן", מאשר דרור בורשטיין, סופר ומבקר ספרות. "זו סצינה מאוד מצומצמת, ובאיזשהו שלב יש לך איזושהי היכרות עם הרבה מאוד אנשים. מצד שני, זה לא נכון ש'כולם מכירים את כולם'. זה מין משפט שאנשים אומרים כדי לתרץ את התופעה. גם אם זה נכון, יש רדגות שונות של היכרות".

בהתחשב במערכת הקשרים הענפה בין מבקרים וסופרים, האם אפשר להתייחס בריבונות לביקורת מקור שמופיעה בעיתונים?

"זה מאוד תלוי ביושרה של המבקר, וזה דבר שאפשר הרבה פעמים לזהות בתוך הביקורת. לפעמים יש סוג מסוים של רטוריקה מתפתלת, ביקורת 'שלילית' שברור לך שהיא מתפקדת כ'אליבי' של המבקר; בין השבחים על הספר מופיע גם רכיב שלילי שמאוד מוצנע, ויכול לשמש אותו כעדות לכך שהוא כתב ביושר. אבל הרבה פעמים אתה רואה שה'יושר' הזה מאוד מאולץ ומוצנע, ובכל מקרה, לצדו מופיע המשפט שהוצאה יכולה להשתמש בו למודעה בעיתון, שבסופו של דבר היא אחת המטרות העיקריות של הביקורת. כי חשוב להבין שהביקורות עובדות בשתי רמות: כטקסט ביקורתי, שאמור לטעון טענה כלשהי באריכות, אבל הרבה פעמים – בעיקר בספרים שמיועדים להיות רבי-מכר – חשוב יותר המשפט שיופיע במודעות. ואפשר לראות איך המבקרים כבר חושבים בכיוון הזה: בביקורות רבות, אולי אפילו באופן לא לגמרי מודע, מופיע משפט שברור לך שיגיע למודעה. הוא כבר שם. משפט גטול ספקות והיסוסים,

משונו מאוד קופירייטרי".

לקורא מהשורה אין סיבוי לפענח את הקוד הזה. "נכון. רוב הקוראים לא יכולים לעשות את זה, כי אי-אפשר לדעת מה הקשרים בין האנשים. ל-99% מהקוראים אין מושג מכל זה".

[לשם הגילוי הנאות, הרשה לי לספר לקוראי המכתב הזה שאיננו זרים גמורים, אף כי ההיכרות בינינו שמהית למדי: במהלך 12 השנים האחרונות נפגשנו פעמים אחדות, תמיד בהקשרים ספרותיים, ובדרך-כלל היתה בינינו – תקן אותי אם אני טועה – מידה רבה של הערכה הדדית.]

ספרו השלישי של ניר ברעם, "מחזור החלומות", היה לרבי-מכר כמה חודשים לאחר שיצא השנה. אריק גלסנר, מכר ועמית, חתום על הביקורת שהתפרסמה עליו ב"מעריב" ותרמה להשגת הסטטוס הקמעונאי הנכסף.

"ניר הוא בהחלט מישו שאני מכיר", מאשר גלסנר. "הביקורת <

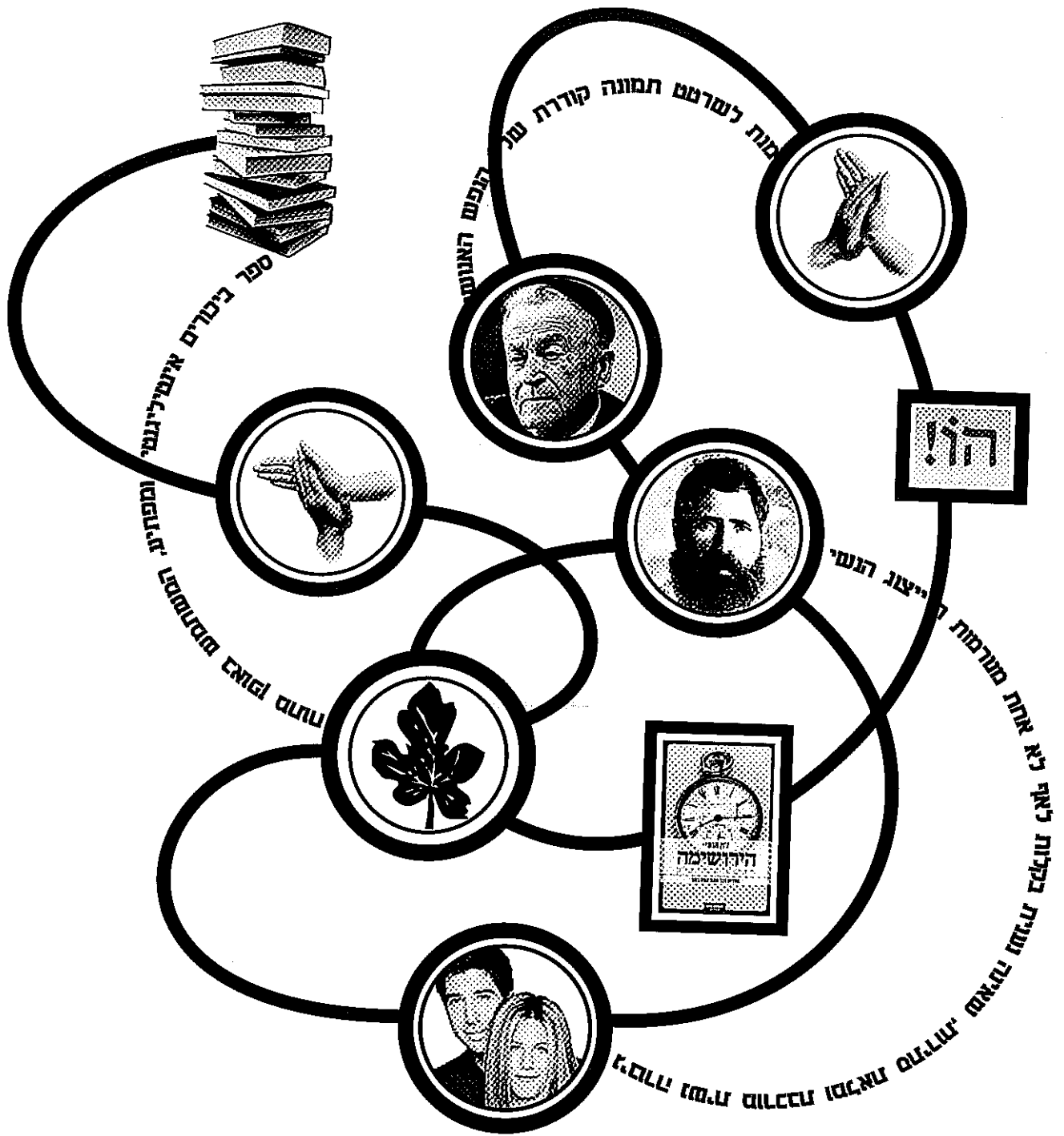

איו: יפס המפיסטי

אריק גלסנר כתב ביקורת על ספרו של ניר ברעם, שערך ספר שבו הופיע מאמר של גלסנר; מתי שמואלוף ונפתלי שם טוב כתבו על ספרה של מירב רוזנבלט-מרמורשטיין, שהופיע בסדרה שגם הם עתידיים לפרסם ספר במסגרתה; עורכי המדורים הספרותיים בעיתונים הגדולים קשורים גם להוצאות ספרים - כסופרים, מתרגמים או עורכים

שכתבתי על ספרו אמנם נוטה לחיוב, אבל הובעה בה האמביוולנטיות שיש בי כלפי הספר. היתה לי דילמה, אבל כיוון שלא מדובר בחבר קרוב, החלטתי לתת לציבור לשפוט את מהימנות הביקורת.

ויש לציבור הקוראים הרחב יכולת אמיתית לשפוט, לדעתך? "אני חושב שיש כאן בעיה, אבל היא קיימת בשדה העיתונות בכללותו. אמנון דנקנר הודיע לפני הבחירות ב'מעריב' שהוא תומך באולמרט למרות שהוא חבר שלו. במקרה כזה צריך לבוא גילוי נאות, כפי שעשה דנקנר. אצלי לא היה גילוי נאות, כי לא הרגשתי שיש בזה צורך".

למרות שפרסמת מאמר ב"אדוני התרבות", ספר בעריכתו של ברעם?

"כן. הביקורת שפרסמתי לא שינתה משהו לגבי קובץ המאמרים ההוא. אני לא יכול לכתוב גילוי נאות על כל מי שאני מכיר, זה מגוחך. אדם צריך להיות בעל אתיקה פנימית עצמאית, שהציבור ישפוט אותה".

יכול להיות שהגילוי הנאות משמש עלה תאנה? "אלה דברים שצריך לחשוב עליהם. אם יש קשרי עבודה בהווה, או קשרים שהם יותר מקשרי היכרות, אולי הגילוי הנאות לא מספיק".

דנה אלעזר-הלוי, העורכת החדשה יחסית של גלסנר ב"מעריב", מאמינה ביחסי האמון שבנתה עם נבחרת קבועה של מבקרים. "כדברים האלה אין ברייה אלא לסמוך על היושר וההגינות של המבקרים והעורכים", היא אומרת. "כסופו של דבר ההחלטה היא בידינו, העורכים, ואנחנו אלה שצריכים לתת את הדין. זה שגלסנר פרסם אצל ברעם מאמר אחד לא אומר כלום. צריך להיות אדם רדוף בשביל לחשוב שזה ישפיע על דעתו על הספר".

את מקפידה לברר אם למבקר יש קשר למבוקר? "בדרך-כלל אני איכשהו יודעת את זה. מי שמתהלך כמוני בענף 15 שנה, בדרך-כלל יודע. לפני כמה זמן פנה אלי מתי שמואלוף כדי לכתוב, יחד עם נפתלי שמיטוב, על ספרה של מירב רוזנטל-מרמורשטיין ('הנרו; אשכנזים'). הוא הוזהי אותי מראש שגם הם עתידים להוציא ספר באתה סדרה – מה שגם הופיע כגילוי נאות בביקורת. אבל זה לא אומר שהביקורת שלהם לא היתה מעניינת וחשובה בעיני".

כאן מדובר ביותר מהיכרות – יש להם אינטרס משותף בהצלחת הסדרה. לא כדאי להימנע מהסיטואציה הזאת מראש? "במקרה הזה הביקורת בכלל לא היתה מתמיאה. אבל מכל מקום, בתור עורכת, לרחות טקסט טוב רק מפני שהוא עלול להיחשד בחוסר ענייניות, בעוד שאני יודעת משיחה עם המבקר שהכל ענייני לגמרי – זה פשוט מיותר".

"זה מסובך", אומר דרור משעני, עורך "הארץ ספרים". "לפעמים יש חריגים לגיטימיים, כשיש יתרון בזה שמישהו כותב על מישהו שהוא מכיר. את כתיבת הביקורת על 'הנרו; אשכנזים' של רוזנטל-מרמורשטיין, למשל, נתתי לאבירמה גולן, שהזכרה בספר – כלומר, בכירור משהי בעלת עניין, וזה גם צוין בהכלטה במאמר. עשיתי את זה בכוונה תחילה ליצור פולמוס. זה בעייתי רק כשהביקורת מכורה מראש. הרי גם כשתוקר כותב באופן עקבי על יוצר, ברור שהוא אוהב אותו. הורכים האלה ממשיכים לתחום ההיכרות האישיות – גם ברנר כתב הרבה על עגנון. הוא זה שגילה אותו, והוא גם היה חבר טוב שלו".

העובדה שספרה של רוזנטל-מרמורשטיין נזכר כאן פעמיים היא לא לחלוטין מקרית. לצד ולפני הבחירה בזהות המבקר, חשובה לא פחות, ואולי

אף יותר, בחירת הספרים שייסקרו במדור. בשוק ספרים תזויתי, שמספר הכותרים הנדפסים בו הולך וגדל על חשבון חיי מורף הולכים ומתקצרים, מתגלגלת תחרות פרוצה בין תאגידים רודאשיים של מו"לות והפצה, והלחצים על עורכי המדורים כבדים.

"אנחנו משתדלים מאוד לגוון את ההוצאות של הספרים שאליהן אנחנו מתייחסים", אומרת שולמית גלבוץ, עורכת מוסף הספרות של "יריעות אחרונות", "אבל באופן טבעי אתה תראה יותר ביקורות על ספרים שיצאו בהוצאות גדולות, שיש להן מערך יחצני גדול, מאשר על ספרים בהוצאה שכוחה".

גלבוץ היא סופרת ותיקה; כמו אלעזר-הלוי ב"מעריב", כמו משעני ב"הארץ", כמו כל עורך מדור ספרות מאז ולתמיד – כולם קשורים בהוצאת ספרים כלשהי, כסופרים, עורכים או מתרגמים. עד כמה הבחירות שהם עושים מושפעות מההשתייכות הזו היא שאלה שנבחנת כל הזמן.

"עם כניסתי לתפקיד פרסמתי ביקורת על 'הירושימה', ספר שאני תרגמתי. זה עשה בזמנו המון רעש", נזכרת אלעזר-הלוי, "אבל אני עד היום מתעקשת על כך שהספר עצמו חשוב וראוי, ועובדה שכל המדורים התייחסו אליו. הספר לא אשם בכך שבמקרה אני זו שתרגמה אותו לפני שהתמנתי לתפקיד. כך רצה הגורל. בכל מקרה, התרגום בספר משני ולא התייחסו אליו בביקורת. זה לא שהמבקר חשב שזה ספר טוב בגלל שאני תרגמתי אותו".

אבל יש המון ספרים חשובים ומעניינים שלא זוכים להתייחסות. האם הרשימה לא נקבעת, חלקית לפחות, לפי המערך המסועף של הקשרים החברתיים והעסקיים בין עורכים, מבקרים וסופרים? "אני מקווה שלא. נראה לי שמופיעות אצלנו ביקורות מכל הסוגים והמינים, גם מבחינת ז'אנרים, גם מבחינת הוצאות וגם מבחינת הנפשות הפועלות. צריך גם לזכור את הסדר הבלתי אפשרי שאני ועמיתי נמצאים בו: מעט מאוד עמודים מוקדשים כאן לביקורת ספרות. מכל מקום, הסינון אצלנו הוא לעולם ענייני".

גם ב"הארץ ספרים" הופיעה ביקורת על ספרו האחרון של גיר ברעם, שהוכר כבר קודם. ררור משעני פרסם את ספרו "בכל העניין המזרחי יש איזה אבסורד" בסדרה "972" של עם-עובד, בעריכת ברעם.

"זה שהוצאתי אצלו ספר לא אומר שהספר שהוא כתב לא צריך לקבל ביקורת", אומר משעני. "יש לי מנחה לדוקטורט; לא נכתוב על הספר שהוא מוציא? יש לי קולגות

באוניברסיטה – מה איתם? תרגמתי ספר שיצא ברסלינג, או יותר לא נכתוב עליהם?"

שולמית גלבוץ:
"הסידור שלי עם מבקרים שהם גם סופרים הוא שהם לא יכתבו על סופרים ישראלים; זה תנאי מבחינתי, ובהחלט גם מבחינתם"

באוניברסיטה – מה איתם?
תרגמתי ספר שיצא ברסלינג,
או יותר לא נכתוב עליהם?"

שולמית גלבוץ אימצה פתרון נחרץ לבעיה. אצלה, סופרים לא כותבים על סופרי מקור. "המצב האופטימלי, לדעתי, הוא שאדם לא יכתוב על מישהו שהוא מכיר", היא אומרת. "אבל לא תמיד מצליחה בכך, כי לא תמיד אנשים אומרים לנו הכל. אפילו הרהרתי ברעיון להחתים את המבקרים על טופס מיוחד שבו יצהירו שאין להם קשרי

היכרות, עבודה או ידירות עם מתבר הספר שעליו הם כותבים. מכל מקום, הסידור שלי עם מבקרים שהם גם סופרים הוא שהם לא יכתבו על סופרים ישראלים, כדי לא להיכנס לאי-ניעמויות מהסוג הזה. שלא יאשימו אותם בחשבונאות או בהטיה מראש. זה תנאי מבחינתי, ובהחלט גם מבחינתם".

יש שיגידו שאת מהמוצאה את המבקרים הכי יצירתיים. "ביקורת היא בעיני הבעת רעה סובייקטיבית, ומטען הרגישות למלים שיש לסופר לא הופך אותו בהכרח למבקר בעל ערך אובייקטיבי יותר". ■

העיתונאי אמנון ברזילי הגיש תביעה נגד "הארץ"

תובע פיצויים של כחצי מיליון שקל. טוען: פוטרתני בגלל גילי המתקדם. "הארץ" מכחיש: זו האשמה שמטרתה להשחיר אותנו

תמר גוטמן

בעיתונאים צעירים ממנו. בכתב התביעה נטען גם שברזילי היה עיתונאי מוערך וככיר בעיתון, והקדיש את כל מרצו וכישוריו לעבודתו.

"כל מי שעוסק בתחום דיני העבודה יודע שקיימת תופעה רחבה של פיטורי עיתונאים מבוגרים בשל אפליה על רקע גיל", אומרת עו"ד לויאטינגר. "יחד עם זאת, עיתונאים רבים מפתחים לתבוע. העובדה שדווקא אמצעי התקשורת, האמורים להתריע נגד עוולות ורמיסת זכויות, נוהגים בולזול שכזה כלפי זכויות עובדים בפרט וזכויות אדם בכלל מראיגה מאוד. אין לי ספק שחופש העיתונות של עיתונאי החי בפחד מפני פיטורים פתאומיים ובלתי מנומקים נפגע".

בכתב ההגנה, שהגיש עו"ד נחום פינברג בשם "הארץ" ועמוס שוקן, מכחישים הנתבעים את טענותיו של ברזילי ומבקשים מבית המשפט לדרות את התביעה על הסף. לרבריהם, ברזילי פוטר במסגרת "הליך פיטורי צמצום" שנערך ב"הארץ" כחלק מתוכנית התייעלות. ניתנה לו הודעה מוקדמת של ארבעה חודשים, ויחד עימו פוטרו עובדים רבים אחרים. "הנתבעת מכחישה מכל וכל את טענת התובע כאילו קיימת מדיניות מכוונת 'להיפטר' מעיתונאים ותיקים", נאמר בכתב ההגנה. "מרבוב בהאשמה חמורה אשר אין לה כל בסיס וכל מטרתה להשחיר את שם הנתבעת. במסגרת פיטורי הצמצום פוטרו הן עובדים צעירים בגילם והן עובדים מבוגרים יותר. יתרה מזאת, הנתבעת מעסיקה גם בימים אלה עובדים אשר גילם הוא מעבר לגיל הפנסיה".



הבטחונות ונושאים אסטרטגיים שונים. על-פי כתב התביעה, שהגישה פרקליטתו, עו"ד אורליה לויאטינגר, ברזילי פוטר ללא התרעה וללא נימוק ענייני. רק בדעיבר נודע לו, טוענת הפרקליטה, כי ב"הארץ" יש "מגמה ומדיניות מכוונת 'להיפטר' מעיתונאים ותיקים בגילים מתקדמים ו/או להדע את תנאי עבודתם ושכרם במטרה לגרום לכך שיעזבו את העיתון; וזאת, כדי לפנות מקום לעיתונאים ולכתבים צעירים ואף 'זולים' יותר, שאינם מאורגנים תחת ההסכמים הקיבוציים ו/או שאינם זכאים ליהנות מתנאיהם". לרבריה, "הארץ" ביקש להיפטר מברזילי בשל גילו המתקדם והעובדה שהיה תתום על חוזה אישי שהקנה לו זכויות הכלולות בהסכמים קיבוציים, במטרה להחליפו

אמנון ברזילי, לשעבר עיתונאי בכיר ב"הארץ", שפוטר מתפקידו בפברואר 2005, הגיש לבית-הדין לעבודה תביעה נגד העיתון והמו"ל שלו, עמוס שוקן, בטענה כי פוטר שלא כדין מפאת גילו המתקדם. ברזילי דורש מהעיתון פיצויים בסך 440,281 שקל.

כתב התביעה וכתב ההגנה, שהוגשו לבית המשפט באפריל, מגוללים גרסאות מנוגדות על השתלשלות הרברים שהובילה לפיטורים. יחד עם זאת, שני המסמכים הושפים טפח מיחסי עובד-מעביד המתקיימים ב"הארץ" ואפייניים גם לכלי תקשורת אחרים. אפשר ללמוד מהם לא רק מה גובה משכורתו של עיתונאי ותיק ומנוסה בעיתון יומי עם תפוצה ארצית ומה היה היקף פיטורי העובדים ב"הארץ" בשנים האחרונות, אלא גם כיצד מרגיש אדם בן 60, שעבד במשך רוב חייו המקצועיים בעיתון זה, ומוצא את עצמו לפתע בגילו המתקדם, שבע שנים לפני הפנסיה, ללא מקום עבודה וכמעט ללא סיכוי לתעסוקה חרשה.

ברזילי החל את עבודתו ב"הארץ" בשנת 1971, ככתב לענייני הסדרות. למעט הפסקה של שמונה שנים, שבמהלכן כיהן כיועץ מדיני בשגרירות האמריקאית בישראל וככתב בעיתון "הדשות", הועסק ברזילי ב"הארץ" ב-27 שנות עבודתו היה כתב פוליטי ובעל טור. לפני עשר שנים הוא מונה לתפקיד הכתב לענייני ביטחון של העיתון, והיה אחראי על סיקור משרד הביטחון, תקציב הביטחון, התעשיות

שאלה של 95 מיליון שקל

רק מקצת העיתונים הכלכליים ניהלו מעקב רציף אחר הסכסוך העסקי בין הברוקר אלי ארוך לבית ההשקעות כלל-פיננסים, אבל כולם, ועימם עורכי החדשות בעיתונות הכללית, אימצו בהתלהבות את הספין שהציג את הבורר כמי שדעתו מעורפלת

יאיר לוי

זה סיפור קשה לעיכול. במרכזו אדם אחד, גדול ממדים ומפחיד למראה, שהצליח לזרוע בלבול ותמיהה, שהתגלגלו לאנטגוניזם וכעס, אצל כרישי העולם העסקי; רובין הור מטעם עצמו ולמען עצמו, נלחם בטייקוני הבורסה מדירת אמו שביד-אליהו, עד שניצח - אבל גם טיפוס כוחני שנקט שיטות שנויות במחלוקת והורשע על-פי הודאתו באיומים והטרדה בגלגולים קודמים של אותה פרשה עצמה. ואיכשהו, כל העיסה רווית הממון הזאת הפכה לעוד סיפור פיננסי מקצועי ליודעי ח"ן בלבד, שנקבר במרורי הכלכלה והעסקים. עד שחברת ההשקעות כלל-פיננסים שלחה מדובבת מקצועית שהקליטה את השופט יעקב מלץ מודה שאלי ארוך איים עליו.

"מלכתחילה משך אותנו הצד הרומנטי של הפרשה", מספר ירון לונדון, צרכן ארוך של תקשורת כלכלית, שמרבה לדלות ממנה נושאים ל"לונדון את קירשנבאום". "מה שקיבלנו היה בעיקר ריוקן של איש מאוד מוזר, ומאוד תביב אגב, למרות עונשי המאסר שריצה. עניין אותנו דיוקנו של איש שנלחם בעקשנות, במשך שנים, בגוף כליכך גדול, ולבסוף הצליח לנצח אותו. לא הצלחנו לדרת לחקר העניין הסבוך עד תום", הוא מודה, "אבל בתוכנית יומית כמו שלנו צריך הרבה פעמים לוותר על העמקת יתר".

כשלונדון מדבר על העמקת יתר, הוא מתכוון בעיקר לצדדים הטכניים של הפרשה: איך ייתכן שדג רקק עסקי כמו ארוך הצליח להכות את הבורסה ולהרוויח עשרות מיליוני שקלים בימים ספורים? האם אפשר להאמין לו שפיתח "נוסחה סודית" שפיצחה את התנהלותו של השוק הסבוך מכולם, שוק המער? מי נתן את ההוראה (לחסום את מהלכיו של ארוך)? "בלטה בעיני העובדה שאיש לא הצליח להסביר את תהליך צבירת הממון של ארוך", אומר לונדון. "העיתונות הכלכלית התייחסה לקוראים כאילו כולם מכינים מה הן אופציות מעו"ף, בעוד שגם אדם כמוני, שמרבה לקרוא עיתונות כלכלית, לא מבין עד הסוף את המהלכים הפיננסיים בפרשה".

"יש בזה משהו", מודה סמי פריץ, עורך "דה מרקר", "הארץ". "אני לא משוכנע שליבנו את כל הפרטים. אפשר עוד לחפור ולהיכנס לעומק הצד הפיננסי. יש מקום לתחקיר שיברר אם הרווחים הללו אפשריים, באילו תנאים וכו'. הפרשה מורכבת בהרבה - יש בה אלמנטים מקצועיים של שוק החון שאכן היה אפשר להבהיר בצורה טובה יותר. זה בטח עוד יקרה בהמשך".

ובכל זאת היו כמה נסיונות פיצוח: בדיקה שערכו ב"גלובס", למשל, הובילה למסקנה שטענותיו של ארוך משולות ל"זכייה בטוטו אחרי שאתה משקיע אלפי שקלים, אבל בלי לשלם על הטפסים", וקראו לזה "זכייה וירטואלית" ("יותר מזל משכל"; 23.2). ב"גלובס" עקבו אחרי הפרשה מרגע לידתה בפסק



מהשקעה ועד פסק הבוררות

פרשת אלי ארוך, שהתגלגלה לפרשת מלץ, החלה בשנה 1999. באותה שנה פתח ארוך, אז סוחר מניח מחיל, חשבון בבית ההשקעות אילנות-כחמה, שנרכש ברבות הימים על-ידי קבוצת א.י.י.בי והפך לכלל-פיננסים.

באמצעות המשכון שפתח הוריס ארוך פקודות רבות לקנייה ומכירה של אופציות מעו"ף, מדר המורכב מ-25 המניח הגדולות בבורסה. תחום אופציות המעו"ף נחשב לאחד הסכונים ביותר והתנדתיים ביותר בשוק ההון - יש בו פוטנציאל לרווחיות גבוהה, אך גם סכנה לספיגת הפסדים כבדים. כיוון שכך, בחירה השקעות דורשים מהלקוחות להעמיד בפחות משמעותיים בנגד הפעולות שהם מבצעים בו.

ארוך פועל שפיתח נוסחה מתמטית שתגדלת את הסיכונים ולמעשה מבטיחה גריפת רווח בשוק המעו"ף. הוראות הביצוע שהעביר ררך כלל-פיננסים היו אמורות להצמיח לו רווח של 85 מיליון שקל; אלא שהחברה הפסיקה לפעולה, לבצע אותן כשל תקלה במחרכת המחשב, ובכך נגולו ממנו הסכומים שהרוויח ברין. מנגד פענה כלל שארוך לא העמיד את הבטחונות הדרושים, ולכן לא בוצעו הוראותיו. שני הצדדים הסכימו שהנשא יועבר להכרעת בודר - מבקר המדינה לשעבר ושופט עליון בדימוס יעקב מלץ.

הבוררות הנפיץ של מלץ. "גלובס" ו"דה מרקו" העניקו לפרשה טיפול רציף, מקיף וביקורתי, כי ידעו להעריך את מידת ההלם שהיא גרמה לשוק ההון ולקהילת המשפטים; הם הבינו שרבים מלקוחותיהם, כמו הקורא ירון לינדרו, מגרדים במרץ את הפרחת בניסיון להבין מי פה השרלטן. שני העיתונים הכלכליים ניסו לפור עבורים את הערפל הפיננסי; הצלחתם היתה חלקית. ככלי התקשורת האחרים, ובכלל זה במדוריהם הכלכליים, בחרו שלא להיכנס לעובי הקורה. אצלם סיפור הבוררות היה לקוריון, סכום דמיני שנפל לחיקו של אלמוני בנסיבות משונות. האזכורים לפרשה הופיעו בקצב הטפטופים שדלפו מהמעורבים בה; מסיבת עיתונאים תוקפנית שכינסה כלל, יריעה על שכר הטרחה האסטרונומי של עורכי-הדין; כמעט שלא היו התייחסויות יוזמות לסימני השאלה שהלכו והתרבו.

בדיעבד, היה להתעמקות בפרטים הטכניים ערך מוסף, בלתי צפוי, לשני העיתונים הכלכליים. הואיל והם הרגישו מחויבים לתת סיקור נרחב על הפן הפיננסי-משפטי של הסכסוך, הם היו ערוכים טוב יותר לפרק הבא, השערורייתי, של הפרשה. המעקב הרציף חיסן אותם (חלקית) מפני נגזע הספינים שליווה את זליגת הסיפור אל מהדורות החדשות והעמודים הראשיים בעיתונים היומיים, בבוקר שאחרי פרסום ההקלטה.

"יחצנות המשפט הוא תחום חדש יחסית, שהתפתח בשנים האחרונות ונעשה בו שימוש רב, כחלק מהניסיון להשפיע על מקרים שנדונים בבתי-המשפט; פרשת מלץ היא עוד מקרה מובהק כזה", טוען משה נגבי, הפרשן המשפטי של רשות השידור. "עבודתם של היחצנים לגיטימית לחלוטין ומוצלחת, אבל התקשורת נכשלת שוב ושוב בעצלות

כשהיא נדרשת לכרוך את החומרים שמגיעים אליה ורכם".

אם בדרך-כלל היחצנים עוברים כרי להשפיע על תוצאות הפסיקה בהתוודות, במקרה הנדון התעוררו אנשי כלל רק בריעבד, בעקבות מהלומת פטיש במשקל מאה מיליון שקל. האסטרטגיה של כלל היתה לערער את מעמרו של הפוסק, ובכשתמע את תוקף הפסיקה. הטקטיקה היתה הרגתית: קודם כל הופצה הטענה שמלץ לא מתמצא בנככי האופציות על מדר המעו"ף. אלא ששני הצדדים הסכימו מראש

צדק", הוא מסביר. "הדבר נכון באופן כללי לגבי השימוש הנרחב במוסר הבוררות. העומס הרב על בתי-המשפט מוביל לריבוי מקרי גישור ובוררות במשפט האזרחי, כמו גם, אגב, לאינפלציה של עסקאות טיעון במישור הפלילי. בשני המקרים לא נעשה צדק בצורה האולטימטיבית, כפי שהיינו רוצים שיעשה. התקשורת היתה צריכה לקחת את המקרה הזה כעוד רוגמה לכך שוו מגמה מסוכנת, ושאת בעיית העומס בבתי-המשפט צריך לפתור בדרכים אחרות, ולא על-ידי העברת הסכסוכים לגופים ופרוצדורות בעייתיות. הבעיה היא, שוב, שהתקשורת מתעניינת רק בצד הצהוב והצעקני של המקרה הקונקרטי, ולא מסיקה את המסקנות העקרוניות והעמוקות יותר".

הבעייתיות של הליך הבוררות קשורה בהיותו הליך סגור: קשה מאוד להביא לביטול פסיקה שהתקבלה. פקפוק בכישוריו המקצועיים של הבורר אינו צפוי לעשות את העבודה, ובכלל הבינו זאת היטב. הם ידעו שהם צריכים תותח כבד יותר, ולקראת הגשת הערעור שלהם, הם שלפו אותו. הפעם הם גם דאגו לחמם את האווירה מראש. "על-פי ההבטחות שפיזרו אנשי א.י.י.בי (בעלי השליטה בכלל-פיננסים; י"ל) בימים האחרונים, מרובר בפצצה אמיתית", ריווח רותם שטרקמן ב"דה מרקו" ערב הגשת הערעור של כלל ("חמש העדות על פרשת אלי ארוך"; 15.3). "מחר יהיו העיתונים מלאים בפרטים חדשים ועסיסיים על הפרשה", התנבאקבע. אבל מי שמדועזע מהאפשרות ששופט עליון בדימוס פסק בהשפעת איומים ולא ביקש את הגנת המשטרה כי הוא "לא סומך עליה", לא היה צריך לחכות לקלטת המביכה, שבה נאמרו (או לא) הדברים. חשרות דומים כבר נשמעו חודש לפני כן, כשמהפוטוקולים רלפה תשובתו של מלץ לאחד העדים שהתלונן על איומים: "אולי זה ינחם אותך שגם אני מרגיש מאוים", אמר לו אז מלץ. "אז מה אני יכול לעשות? מה אפשר לעשות?"

בזמנו, רק "מעריב" נדרש להערות מלץ ופרסם את חילופי הדברים התמוהים מפרוטוקול הריגונים. חורש עבר, ואתם החומרים ממש הגיעו על גבי קלטת:

סמי פרץ, עורך מוסף "דה מרקו", "הארץ": "כוחה של כלל לא בהכרח פעל לטובתה בתקשורת. אפשר לשאול איך זה שחברה בסדר גודל כזה הסתבכה בכזו פרשייה, התנהלה בשלומיאליות כזו, ואחר-כך עוד מערערת בדרכים מפוקקות על הלגיטימיות של בודר שהיא עצמה הסכימה לו"

על הבורר, ואם כלל חששה שהיא קונה בודר בשק, יכולה היתה לפטול אותו לפני שהחל ההליך. ובכל זאת, שקוף ככל שיהיה, הספין נקלט. "לחומר גלם עיתונאי יש להתייחס כאל נקודת מוצא לבריקה, ולא כאל מוצר עיתונאי סופי", אומר נגבי. "אתה לא לוקח מה שנותנים לך - בין אם זו הודעת רובר או יחצן ובין אם זו הקלטה - ומכניס את זה כמות שזה לעיתון. היום קורה הרבה שחומרים עוברים היישר מהביפר לכותרת, ופרשת מלץ היא מקרה מובהק שבו נשכחו הצעדים הבסיסיים של בריקה עיתונאית. שני הצדדים הסכימו לבוררות בלתי מנומקת, וזה צעד שיש בו בעייתיות כיוון שאין בו מראית עין של

שאלה של
95
מיליון שקל

4 בפברואר השנה פסק מלך לטובתו של אלי ארוך, וקבע שעל כללי פיננסים לפצומו ב־94.8 מיליון שקל. פסק הבוררות של מלך ניתן על גבי שני עתורים כלבד, ללא נימוקים, כפי שסוכנו מראש בין הצדדים.

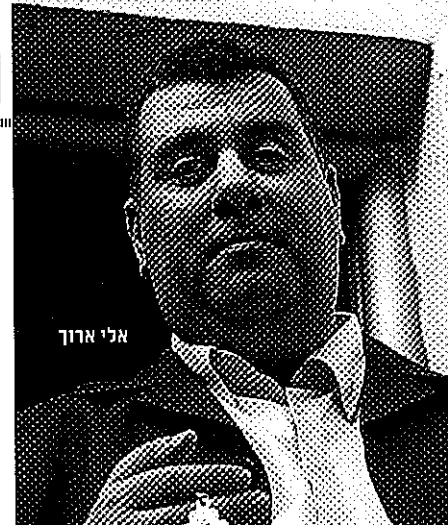

אלי ארוך

4 במקביל להליך הבוררות הנפתל הועמד ארוך לדין פלילי, שבסופו נדון ל־22 חודשי מאסר על תנאי, מתוכם עשרה בפועל, לאחר שהודה בעבירות של איומים והטרדה של מנכ"ל כללי פיננסים, עדים בפרשה ובני משפחותיהם.

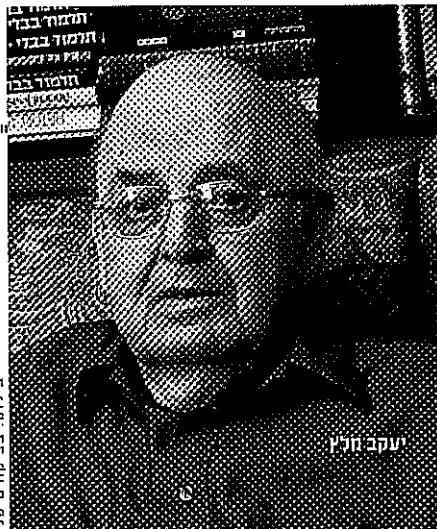

יעהב חלון

צילום: צביה טישלר

4 בעקבות פסק הבוררות החדג של מלך התלה כלל נקוט צעדים שיבינו את הקרקע לערעור על הפסיקה. בין השאר הושמעו מענות על היותו של מלך חסר הכנה מקצועית בתחום ולא צלול בדעתו. אנשי כלל אף טענו שארוך איים על מלך, וגייבו את טענתם בקלטה שבה חוקרת פרזית, שהתחזקה למדריכת נוער בטיכונ, נשמע מחלצת ממלך הודאה לכאורה על כך שהיה נתון לאיומים מצד ארוך. כמרץ האחרון הגישה כלל לבית המשפט כתב ערעור על פסק הבוררות.

"צעד לחלוטין לא לגיטימי", פוסק נגבי. "אם האיש היה מכהן כשופט בבית המשפט, זה היה עיסוק לגיטימי. שופט פועל מטעם המדינה וקובע את אורחות החיים של כל אחר מאיתנו בפסיקות שלו, בין אם במקרים ספציפיים ובין אם בנורמות התופסות לגבי התכרה כולה. אבל בורר הוא אדם ששני אנשים בחרו שיחליט ביניהם; הם יכלו באתה המידה להסכים שילד בן שנתיים יפסוק בעניינם, או שהטלת מטבע תכריע. זה עניינם ולא עניין הציבור".

מרגע שטענות כאלה הופכות מהודעת רובר לדיעה בעיתון, קשה עד בלתי אפשרי לבטל את הנזק למוניטין של האיש. החשד, גם אם אין לו על מה שיתבסס, נהפך לתהייה מוצדקת. יכול להיות שהתקשורת סייעה להפריח בלוני ניסוי אינטרסנטיים?

"קשה לי לשפוט", אומר לונדון. "מה שבטוח הוא שהתקשורת נטתה לתת את הגרסה של בעלי הזון והכוח, בעלי מנגנון יחסי הציבור המשומן. אנחנו לא היינו בטוחים שזו הגרסה הנכונה. בדגע שהם הפקירו את הבוררות בידי אדם נשוא פנים כמלך ולא חייבו אותו לנמק את פסיקתו, בזה נגמר העניין לגבי דידי, ואין מקום לטענותיהם. כששופט עליון כדימוס, שהיה מבקר מדינה, אדם שאינו עושה רושם שהכרתו מעורפלת, נותן ערות שהוא לא אדם – לרעתי, זה עד אמין. נשמע מופרך בעיני שופט עליון לשעבר לא יפנה למטרה כשמאיימים עליו".

"זה כנראה שיחק תפקיד", אומר סמי פרץ בהתייחס לעוצמתה של כלל, חברה הנשלטת על ידי איש העסקים עתיר ההשפעה והממון נחוי דנקר. "אבל כוחה של כלל-ביטוח (חברת האם של כללי פיננסים; י"ל) לא בהכרח פעל לטובתה: אפשר לשאול גם איך זה שחברה בסדר גודל כזה הסתבכה בכזו פרשייה, התנהלה בשלומיאליות כזו, ואחרי כך עוד מערערת בדרכים מפוקפקות על הלגיטימיות של בורר שהיא עצמה הסכימה לו".

יאיר לוי הוא עיתונאי

אחרי הספין ולקבוע שמלך מאשר שאיימו עליו. זה לא נובע מההקלטה, והוא גם הרי הכחיש זאת". ואכן, רוב הכתבים הכלכליים לא השתכנעו שבהקלטה מודה מלך בכירור שאיימו עליו; יש בה הרבה אנחות ומלמולים, הרבה "כן" שיכול להתפרש כאישור או סתם כהבעת קוצר רוח, ורושם כללי של אדם שמנסה לנער מעליו טרדנית. הכתבים המסקרים את הנושא יודעים גם לספר שהשיטות האלה אינן חדשות: כיוון שקשה מאוד לבטל פסיקת בוררות, לא מעט חוקרים פרטיים מופעלים בניסיון

ירון לונדון: "העיתונות הכלכלית התייחסה לקוראים כאילו כולם מבינים מה הן אופציות מעו"ף, בעוד שגם אדם במוני, שמרבה לקרוא עיתונות כלכלית, לא מבין עד הסוף את המהלכים הפיננסיים בפרשה"

להבטיח מראש את תוצאותיה. אלא שבמקרה זה הניסיון להטיל ספק בצלילותו של הבורר עשה כותרות: כללי פיננסים הגיעה עד למנהלת משק הבית הפיליפינית של מלך, אשה בשם וירגיניה, בניסיון (כושל) להראות שהוא עשוי להתבלבל בין עשרה שקלים, אלף שקל ו־100 מיליון שקל.

מלך נעתר למדובבת של כלל, ומשיחתם עולה חשר שאלי ארוך איים עליו. הפעם הסתערו על הממצא כל כלי התקשורת. האפקט הרמטי עשה את שלו. "כעיתון כלכלי, אנחנו נכנסים לתמונה כשאנחנו מזהים סוגיה כלכלית", מסביר סמי פרץ. "מרגע שנקבעה הפסיקה, נכנסנו לכל הצדדים". "התייחסנו לנושא האיומים במידת מה, אולי לא במידה מספקת", מודה גם ירון לונדון. "גם בגלל קוצר הזמן וגם מפני שלא החשבנו אותו מספיק, כי נשבינו בסיפור הרומנטי. אחר כך מצאנו לנחוץ להתעמק בזה יותר".

החדשות הפליליים שעולים מההקלטה לא התבררו במשטרה. כללי פיננסים העדיפה לקחת את הקלטת לעיתונות ולנהל משפט שדה תקשורתי. "העיתונות נגדרת אחרי המהות", קובע נגבי. "מה שחשוב הוא תוכן ההקלטה; נכון שהקלטה נשמעת טוב בשירור, אבל זו לא סיבה מספיק טובה. לא עניין ההקלטה הופך את זה לסיפור, אלא האפשרות של האיומים". התקשורת היתה צריכה להגביל את השימוש בה?

"הקלטה היא חומר עיתונאי לגיטימי. זה שכלל לא פעלה כשורה בכך שהקליטה אותו לא אומר שה עיתונות לא צריכה לעשות שימוש בהקלטה. אבל השימוש היה מאוד שטחי. מההקלטה לא עולה בצורה חד-משמעית שהושמעו נגד מלך איומים. היא יכולה להתפרש לכאן ולכאן. הוקצנו פה דברים שלא בהכרח קיימים. היה צריך לכתוב דברים בסגנון: 'תמליל ההקלטה מעלה אפשרות של איום', ולא מיד להיגרר

לכו תחפשו

ההשלכות המיידיות של כניסת גוגל לשוק הישראלי הן על שוק הפרסום האינטרנטי. האיום הוא כפול: גם על אתרי האינטרנט הגדולים וגם על משרדי הפרסום. לפי שעה, התקשורת הישראלית לא הספיקה לגבש את דעתה על התאזרחותו של הענק

שוקי טאסיג

פועל לגגל, דהיינו, לחפש מלה כזו או אחרת במנוע החיפוש גוגל, הפך זה מכבר למלה בשפה האנגלית. אף שהמלה עדיין אינה מקובלת רשמית בעברית (מצבו של אתר האינטרנט של האקדמיה ללשון יכול לתת רמז להסבר אפשרי

ה

לכך), הרי שאין מתאים מגיגול כדי לפתוח כתבה על אודות גוגל. ובכן, נכון לרגע זה (אמצע אפריל 2006), מתוך עשר התוצאות הראשונות המתקבלות עת מקלידים "גוגל ישראל" במנוע החיפוש גוגל, רק שלוש מתייחסות במישרין לעובדה המרעישה ביותר הקשורה לצמד המלים המבוקש – לכך שבי 20 בפברואר, אחרי חצי שנה של הכנות וארבע שנים של פעילות מרחוק, חנכה ענקית האינטרנט גוגל את הסניף הישראלי שלה.

הרכב התוצאות הוא כדלקמן: ארבע תוצאות שייכות לגוגל עצמה ומפנות לשירותים שונים שמספקת החברה. שלוש תוצאות מפנות לאתרים העוסקים ב"קידום אתרים", כלומר, מתן שירותי תכנות שיעזרו לאתר החפץ בכך להופיע במקום טוב יותר בתוצאות החיפוש בגוגל. שלוש התוצאות הנותרות עוסקות בגוגל-ישראל: כתבות ב"הארץ" וב"Ynet ומכתב פתוח למנכ"ל גוגל-ישראל המתפרסם באתר שיווקי.

אלא שלמעשה גם התוצאות העוסקות ב"קידום

אתרים" – שירות שיווקי שנועד מתוך המודל הפרסומי שמציעה גוגל – נוגעות לכניסת גוגל לישראל. ההשלכות המיידיות של כניסת גוגל לשוק הישראלי הן על שוק הפרסום האינטרנטי, ואף שכבר הספיקה להודיע על פתיחתם העתידית של שני מרכזי פיתוח בארץ, הרי שהסניף שגוגל פתחה בפועל בארץ עוסק בשיווק ומכירות.

גם התוצאה האחרונה ברף החיפוש שלנו קשורה למאורע החגיגי: היא מפנה לשירות הראשון מבית גוגל-ישראל – גוגל-ניוז. אם המודל הפרסומי של גוגל מאיים לשנות סדרי עולם במנהגי הפרסום בעיתונות האינטרנטית (ובעקבות כך אולי גם בזו המודפסת), הרי שיישום האלגוריתם הגוגלי במשימת עריכת החדשות מאיים לשנות את אופן צריכת החדשות של הגולש הישראלי.

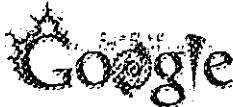

גוגל ושוק הפרסום

ללמוד להגיד "אד-וורד" ו"אד-סנס"

נראה כי המניע הראשוני לפתיחת הסניף הישראלי של גוגל הוא זיהוי הפוטנציאל בתחום הפרסום באינטרנט בישראל. פרסום נמנועי חיפוש הוא עיקרו של המודל העסקי של גוגל, ובעוד שבארצות-הברית ובאנגליה נתח השוק שלו עומד על 40%–50%, בישראל הוא עומד על 15% בלבד. גם נתח כלל הפרסום המקוון בעוגת הפרסום הארצית – רק כחמישה אחוזים – מעיד על אפשרויות צמיחה משמעותיות.



עם פרום המילניום, היחס בין עלות קמפיין פרסומי בטלוויזיה לקמפיין דומה ברשת האינטרנט בישראל עמד על יותר מפי 15. "המלה אינטרנט פשוט לא הופיעה בממצאי איגוד המפרסמים", כתבה אז לילך סיגן ב"דיעות אחרונות", וקבעה כי אחד הגורמים לכך הוא "העדר גורם אובייקטיבי המקובל על כל השחקנים בשוק שימרוד את רמת החשיפה לאתרי האינטרנט השונים". הכתבת אף העירה על המפרסם הישראלי שהוא "רחוק מלהיות טיפש – הוא רוצה לדעת בדיוק על מה הוא משלם. אם הוא קונה שטח פרסום באמצעי תקשורת כלשהו, הוא ירצה לדעת בדיוק כמה אנשים ייחשפו לאותו



איור: אופיר שרד

סקרים חצי-שנתיים בקרב קבוצות מדגם קטנות יחסית. החסרונות היו בולטים: מטרתם הראשית של הסקרים היתה בדיקה של מגמות והרגלי גלישה, ולא מציאת נתונים מדויקים על שימוש באינטרנט. הנתונים נאספו באמצעות כלים חיצוניים (ראיונות טלפוניים או אישיים), ולא על-ידי מעקב אחר גולשים באינטרנט, וההשוואה היתה לא בין אתרים בודדים, אלא בין קבוצות אתרים בבעלות דומה. לבסוף, המרד המקובל שנמצא היה סקר ה-TIM. בדומה לסקר ה-TGI בעיתונות המודפסת והפיל-מטר בטלוויזיה, מה שנמרד היה חשיפה ולא שימוש, והמדידה היתה מרגמית בלבד (כך, למשל, סקר TIM

אבל לא נקדים את המאוחר. בשנים שבאו לאחר מכן להטו החיפושים אחר אמצעי מדידה שייתן למפרסמים באינטרנט מושג על איכות הפרסום שלהם, ולאחרים ולמשרדי הפרסום כלי לתמחר את שטחי המודעות שלהם. שלל חברות מחקר התחרו על מדידת הרייטינג האינטרנטי, רובן התבססו על

אמצעי תקשורת, ובהתאם לכך לקבוע את המחיר." שש שנים אחר-כך פועל בשוק הפרסום באינטרנט גורם אובייקטיבי, אולם בדומה לנעשה בטלוויזיה ובעיתונים, המדידה היא עדיין של חשיפה בלבד; והמפרסם? ובכן, יש הטוענים שאו כמו היום – הוא קרוב מאוד להיות טיפוש, או לפחות פראייר.

לוח אירועים

08.2004

גוגל מנפיקה את עצמה לראשונה בבורסה. את 2003 סיימה החברה ברווח של 110 מיליון דולר מתוך הכנסות של 1.5 מיליארד דולר.

12.2004

גוגל מתייצבת לראשונה בראש מדרד החשיפה של סקר TIM, המסבירה בעולם האינטרנט נחירי החשיפה TGI (של היתוות המודפסת) והיפני מסר (של המלוויה) האחר וואלה מאבד את הבטחה Ynet תופס את המקום השלישי. גוגל נשארת ראשונה בטבלת החשיפה מאז ועד היום.

09.2005

גוגל מודיעה רשמית על פתיחת סניף ישראלי ומינוי של מאיר ברנד למנכ"ל.

12.2005

עניפי סקר TIM, 92% מהגולשים הישראליים משתמשים באינטרנט לצורך חיפוש. השיתוף הפיזי ביותר אצל גולשים בעולם הוא בשיחות דואר אלקטרוני.

01.2006

גוגל מודיעה כי תשקף פעולה עם מחשבת סין בצפון-הגדולה הסינית של האחר. בכך מצטרפת החברה לנתיבות האינטרנט מיקרוסופט ואיאה, שמסדר בעבר מידע פרטי על ליקוחותיהם למחשבת סין ומחשפו עקב כך לביקורת ציבורית קשה.

20.02.2006

לאחר בחצי שנה של הכנות, משיקה גוגל את הסניף הישראלי שלה. שיתוקר בשיתוף ומכירות במסביבת העיתונאים ובראיות לתקשורת חצילה המנכ"ל מאיר ברנד. לא לפני סידור משמעותי על פוטנציה של החברה.

28.02.2006

גוגל מכריזה כי תקים גם סניף מחקר ופיתוח בישראל. הסניף יפעל בחיפה בראשותו של ד"ר יואלי מארק.

07.03.2006

גוגל מעלה לרשת את השירות העברי הראשון שלה. גוגל ינו, אתר המרכזי בחברות חדשות מרחבי הרשת הישראלית. למענת גוגל, האתר ממפה יותר ממאה מקורות מידע. ההשקפה החרישית נפתחה את חברות האינטרנט הישראליות. שלא ציפו

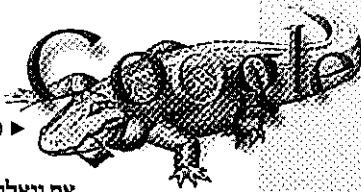

משנת 2004, שהכריזו כי גוגל "עקפה" לראשונה את וואלה בחשיפה לגולשים, כלל

בסך-הכל מדגם של 849 משתמשי אינטרנט בני 13 ומעלה מקרב האוכלוסייה היהודית בישראל). אף שבידי האתרים המסחריים היו נתונים מדויקים על כניסות גולשים, הם הלכו בדרכם של עיתוני הדפוס, השומרים על נתוני התפוצה והמכירה שלהם בסוד.

לא רק זאת, אלא שהפער בין נתוני החשיפה המדגמיים שמספק סקר כמו סקר TIM ובין הנתונים המלאים בולט במיוחד במדיום האינטרנטי: אם נשווה בין עיתון מודפס לעיתון און-ליין, הרי שבעוד שמנהלי העיתון המודפס יכולים לדעת כמה עותקים של העיתון שלהם הודפסו וכמה נמכרו, בעלים של עיתון און-ליין יודעים לא רק כמה קוראים צפו בעיתון שלהם, אלא גם באיזה דף ובמשך כמה זמן. נתונים אלה אינם מועברים למפרסמים ולא משמשים בתמחור שטחי הפרסום. למעשה, למרות נתוני הסקר, המפרסמים עדיין רחוקים מלדעת מה היחס בין עלות הפרסום להצלחתו, או לנצל את המידע הסטטיסטי שמאפשר האינטרנט. מודל הפרסום של גוגל אמור לענות על הבעיה הזו.

שיטת הפרסום של גוגל מתחלקת לשניים: האדוורד, מודעה המופיעה בדפי מנוע החיפוש עצמו כל אימת שגולש מקליד מלה מוגדרת מראש, ואדינס, פרסום באתרים חיצוניים לגוגל. בעלי אתרים המצטרפים לתוכנית זו מקצים באתר מקום למודעות שימוקמו לפי האלגוריתם של גוגל, ומקבלים חלק מההכנסות שגבתה גוגל מהמפרסם כל אימת שגולש מקליק על המודעה.

החידוש המיידי בשיטת הפרסום של גוגל הוא מצד הגולש: לא עוד סרטי פלאש רעשניים או אפילו מודעות צבע צעקניות; המודעות של גוגל הן מודעות טקסט בצבע אחיד, בדומה למודעות לוח. המודעות גם מגיעות לגולש בהתאם למלה שהקיש הוא עצמו במנוע החיפוש, שיטה שהופכת את המודעה הקטנה והלא המרשימה לכלי פרסומי אפקטיבי יותר מכל הבאנרים האקראיים השולטים על דפי הבית של האתרים הגדולים. אבל מודל הפרסום של גוגל מציע חידוש משמעותי לא פחות גם למפרסם: מדידה של תוצאות הפרסום. המפרסמים בגוגל לא משלמים לפי "זוגות עיניים" מרומיניים שצפו במודעה שלהם, אלא לפי מספר הלקוחות שהגיעו לאתר שלהם דרך המודעה, או רכשו מוצר בפועל.

האיום של גוגל הוא כפול: גם על אתרי האינטרנט הישראליים הגדולים, המחלקים ביניהם את רוב עוגת הפרסום, וגם על משרדי הפרסום האינטראקטיביים, הגובים עמלות גבוהות מן המפרסמים



על התיווך בינם ובין האתרים. לכאורה, אין למפרסם סיבה לקנות מספר מודעות מצומצם ברף הבית של וואלה אם באותו מחיר ניתן לקנות דרך גוגל מספר מודעות גדול הרבה יותר בהמוני אתרים קטנים, הקשורים באופן כזה או אחר למוצר הנדון, ולשלם רק אם הקליקו על המודעה שלו. כך ייאצו האתרים הגדולים להתחלק בתקציבי הפרסום עם כלל האתרים ברשת, אתרים שבמציאות הנקבעת לפי סקרים, כאילו אינם קיימים (וואלה! הקדימה תרופה למכה כשיצרה לפני כמה חודשים את וואלה-ינטורק, רשת אתרים פרטיים שוואלה! משמשת סוכן מודעות שלה, בדומה לשירות אדינס). משרד הפרסום הופך גם הוא מיותר, שכן למפרסמים בגוגל אין צורך ב"קריאייטיב" ובקופירייטרים, ולגוגל אין צורך בתיווך בינה ובין המפרסמים. את ההשלכה הזו של הדירת גוגל לשוק מקומי הרגישו כבר משרדי פרסום ברחבי העולם, עת



גוגל פנתה ללקוחותיהם מעל ראשיהם כדי למכור להם אד-וורדס באופן ישיר. גם השקן החדש שנוצר כתוצאה לוואי מפעילות גוגל – משרדי קידום האתרים המציעים לשפר את הדירוג במנוע החיפוש – מאיים לנגוס בחלקם של משרדי הפרסום. ובניתיים גוגל כבר הכריזה כי גובה העמלות הנהוג בשוק אינו נראה לה. אלא שגם בשיטת הפרסום הגוגלית יש כשלים. המרכזי שבהם הוא כנראה זה המכונה "הונאת הקליק" (Click Fraud). "קליקים מזויפים" או "קליקים מאיכות נמוכה", כפי שקוראים להם בגוגל, הם קליקים שמקליקים מתחרים על מודעות – לפעמים באמצעות תוכנות מיוחדות – כדי לחייב את המפרסמים בתשלום. הונאות ההקלקה גררו תביעה ייצוגית של מפרסמים בדרום ארצות-הברית, שטענו בין השאר כי גוגל מרוויחה מהונאות ההקלקה ולכן אינה פועלת למיגורן. התביעה הסתיימה בהסדר פשרה שבו התחייבה גוגל לשלם 90 מיליון דולר – בצורת זיכויים למודעות.

אבל העובדה שגוגל אינה מספקת למפרסמים מידע על היקף תופעת הקליקים המזויפים, הכספים הנחסכים עליידי גילוי של קליקים מזויפים כאלו או האמצעים הננקטים נגד שיטת ההונאה הזו הם חלק מבעיה גדולה יותר: אף שמודל הפרסום של גוגל מנטיח למפרסם מידע



מהימנו יותר מזה שמציע לו כל סקר, גם גוגל לא מספקת למפרסם שום מידע ייחודי על זהותם של מי שמקליקים על המודעה שלו.

גוגל והעיתונות

והרי עיקר החדשות: גוגל-ניוז

הסתכנונות משפטיות ליוו את גוגל גם בתחום השני שבו כניסתה לישראל חוללה מהפכה: שוק החדשות. בסוף 2004 נפל רכב בשוק האינטרנט הישראלי. עלי-פי סקר TIM, הדיחה גוגל את וואלה! ממעמד הבכורה שלה באינטרנט הישראלי (62% חשיפה מול 57.4% לעומת 55.5% מול 54.9% לטובת וואלה ובסקר הקודם). Ynet שמרה על המקום השלישי (41.9%). שנתיים אחר-כך, שלושת האתרים האלה היו מעורבים בהתכתשות שסופה טרם נראה, והכל סביב אתר המכיל אך ורק כותרות של ידיעות חדשותיות.

גרסה ישראלית של גוגל פועלת ברשת כבר ארבע שנים. גרסה זו הציעה ממשק עברי ויכולת חיפוש בעברית, אולם שירותים רבים אחרים היו זמינים רק בממשק אנגלי או לא זמינים כלל לגולש הישראלי. עם ההשקה הרשמית של הסניף הישראלי של גוגל, הכריזה החברה כי שירותים רבים יתורגמו לעברית והבטיחה כי "צפירות הפתעות". הומן שהקציבו בגוגל ל"גיר" שירותים שונים עמד על 18 חודשים. לכן, עלייתו לאוויר של אתר גוגל-ניוז כעבור פחות מחודש באה בהפתעה לאתרי החדשות הישראליים הגדולים. וואלה!, הפורטל הגדול בארץ, ששואב את תוכני החדשות מספקים חיצוניים (בעיקר ערוץ 10 ועיתוני קבוצת "הארץ"), מיהר להגיש לגוגל מכתב התובע מן החברה שלא להשתמש בתוכני החדשות של וואלה! בגוגל-ניוז: "ליקוט של ידיעות חדשותיות מאתרים מובילים בישראל היא חציית גבולות ופגיעה חמורה בזכויות היוצרים", כתב מנכ"ל וואלה. "בטוחני ששאר האתרים המובילים בישראל לא ייתנו יד לפגיעה בקניינם וידרשו מגוגל שלא להשתמש בתכניהם".

גוגל ענתה מיד כי כל חכרה הרוצה להסיר את תכניה מגוגל-ניוז יכולה לעשות זאת בעצמה ללא שיהוי. למעשה, מנהלי וואלה! לא היו צריכים להטרות את עורכי-דינם בניסוח מכתב משפטי כלשהו, והיו יכולים פשוט לחסום את האתר בפני מנוע הסריקה של גוגל-ניוז. עצם כתיבת המכתב, עיתוי שליחתו והעובדה שהופץ במקביל לכלי התקשורת מסמנים את המשך ההתנהלות בין

האתר הישראלי לגוגל: כך, למשל, Ynet, אתר החדשות החזק בארץ, הצטרף בתחילה לוואלה! בדרישה להסיר את תכניו מגוגל-ניוז, אך חזר בו לאחר כחודש. אותה תקופת זמן לקחה לוואלה! כדי להכריז על שירות חדש מבוסס RSS, שיציע שירות דומה לזה של גוגל-ניוז.

אף שגופים עיתונאיים ברחבי העולם כבר תבעו את גוגל-ניוז על הפרת זכויות יוצרים, היו מי שטענו כי רגישותה של וואלה! לסוגיה הזו היא חריצנית, בהתחשב בעובדה שכבר לפני שנים העלתה וואלה לרשת שירות חדש, דומה לזה של גוגל-ניוז, או בהתחשב במשך הזמן שעבר עד שנזכרו בוואלה! לציין



כי תוכני האנציקלופדיה וואלפדיה שאובים מוויקיפדיה. לעומת היחס השלילי של וואלה! (ובמידה מסוימת גם של Ynet), האתרים nrg של "מעריב" ונענע מבית IDB דווקא קידמו בכרזה את השירות החדש. אין בכך פלא אם נזכור כי טענת גוגל ששירות גוגל-ניוז רק מגביר את החשיפה לאתרי החדשות עצמם נכונה במיוחד (אם לא רק) לאתרים שהם השחקנים הקטנים והבינוניים בשוק.

ובעצם, מה הפריע לוואלה! ולי-ynet באתר החדש של גוגל, על העיצוב המינימליסטי והלא מאיים שלו? ובכן, בדיוק זה. איזה גולש לא יעדיף להפח את החדשות שלו באתר נוח ונקי מפרסומות, ולהתחמק ממתקפת הבאנרים הצועקים והקופצים של האתרים הגדולים? גוגל-ניוז אמנם מציג כותרות בלבד, וכדי לקרוא את הידיעה במלואה יהיה על הגולש להיכנס ממילא לאתר החדשות הספציפי, אולם עלי-די שימוש בגוגל-ניוז ניתן לדלג על דף הבית של האתרים הגדולים, דף שהביקור התכוון בו הוא חלק חשוב בבניית מודל הפרסום באתרים אלו.

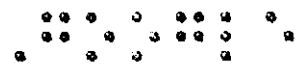

אלא שביקורת על האתר החדש באה לא רק מצד האתרים, אלא גם מצד הגולשים: אירועים פעוטם וזכים לככב בכותרות הראשיות, ידיעות עולות באיחור מועז ובכלל, האלגוריתם של גוגל-ניוז נקט קו מערתי עצמאי מאוד. כך, למשל, זכו ידיעות מאתר חדשות חב"ד וארגון מגדלי הפרחים וצמחי הנזי להופיע לצד, ואף לפני, ידיעות מ"הארץ". המור מכך, ידיעות שמקורן באתרי ממשלה והודעות יחצנות זכו להופיע כידועות חדשותיות לכל דבר (מוכן שלמרבית הצער, מגמה כזו נעשית מקובלת יותר ויותר גם בעיתונות שעורכיה בשר ודם). אף שכטווח הרחוק שבירת הייררכיות מעין זו יכולה, אולי, ליצור "סדר" <

לפעולה בה מרידה של גוגל-ישראל. אתר וואלה! מגיב באתר היחמה ועורכי-דינו משגרים לגוגל - ולתקשורת - מכתב החובע להסיר תכנים של וואלה! מגוגל-ניוז בשל "פגיעה חמורה בזכויות יוצרים".

12.03.2006

Ynet מצטרפת לוואלה! ודורשת מגוגל להסיר את תכניה מגוגל-ניוז.

14.03.2006

יד בן 16 מצליח לשבץ ידיעה פיקטיבית בראש הכותרות באתר גוגל-ניוז העולמי.

28.03.2006

בחירות בישראל. כותרת בדבר ניצחון מפלגת קדימה מופיעה בראש העמוד של גוגל-ניוז העולמי, ולא מופיעה בכל בגרסה הישראלית של האתר, שבראשו מופיעה ידיעה על יהודים תים במושב קדימה.

02.04.2006

גוגל מגייסת 2.7 מיליארד דולר בהנפקת מניח שנייה, וואלה! מעלה לרשת גרסה נסיונית של שירות חדש הדומה לזה של גוגל-ניוז.

05.04.2006

ד"ר יואלי מארק, מנהלת-מרכז הפיתוח של גוגל שנתי: לקום בחיפה, מגנה בי-חחוננת הקמת מרכזי פיתוח נוספים.

08.04.2006

גוגל מעבדת שירות: נספ: התראות גוגל (Google Alerts). המאפשר לקבל לדואר האלקטרוני עדכונים מאתר גוגל-ניוז. רשת בגרים ישראלית חובעת את גוגל בטענה שבשיתופים את שמה בתמוע החיפוש, עולה חרעה של רשת בגדים מחחוקה.

09.04.2006

גוגל מודיעה כי היא מחפשת מנהל למרכז פיתוח שני, שימוקם בתל-אביב. בוק, בעלת השליטה באתר וואלה!, שוקלת למכור את מניותיה באתר. גוגל מתחמקת במקום השחתי בדירוג החדשי של קבוצת יפעה. העוקב אחר איכות חכנות בכותרות העיתונות דימיות.

10.04.2006

Ynet מודיעה כי תאפשר לגוגל-ניוז לסרוק את ידיעות החדשות שלה. גוגל מציעה לכערי אתרים ישראלים את תוכניה הפרסום או-טום. וואלה! מודיעה כי תשיק בתוך חודש שירות פרסום מקביל לזה של גוגל.

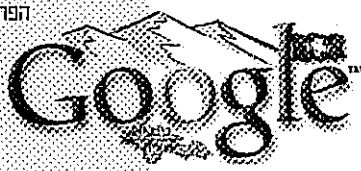

עולמי חדש" ולקדם מקורות תוכן מהימנים שהיו קטנים מכדי לקבל חשיפה ראויה, הרי שבינתיים התוצאה היא מגוחכת למדי, גם אם כאתר האוהדים של מ.ס. אשרוד מרוצים מהחשיפה הפתאומית.

גם קצב העדכון של גוגל-ניוז ורמתו אינם מספקים. דוגמה לכך יכול לשמש יום הבחירות. בשעה שבה תוצאות המדגם היו כבר ידועות ואתר גוגל-ניוז העולמי הציב את הכותרת על נצחון קדימה בראש העמוד, בגוגל-ניוז הישראלי העריפו לפרסם כותרת על זיהום אוויר במושב קרימה.

יש שאמרו שלשירות כמו גוגל-ניוז לא היה מקום בארץ מלכתחילה. אף שמדובר במדינה אוהבת חדשות שבה ציבור צמא אקטואליה, הרי שמספר מקורות התוכן המקוונים הגדולים אינו עולה על עשרה בספירה האופטימית ביותר. הטענה של אנשי גוגל שהם סורקים למעלה ממאה מקורות מידע (בעברית) היא לכן בעלת משמעות מפוקפקת. גולשים שהתגייסו למשימה (גוגל עצמה סירבה לגלות את שמות המקורות שמהם היא שואבת את התכנים לגוגל-ניוז, בטענה המשונה כי מדובר בסוד מקצועי) אכן הצליחו למצוא למעלה ממאה מקורות, אולם רובם אתרים איוטריים, לא מהימנים אך בעלי אינטרס. מיעוט המקורות יוצר גם בעיה לאלגוריתם המיועד לחיפוש ומיון כותרות מתוך אלפי ידיעות (האתר העולמי סורק למעלה מ-4,500 מקורות).

רק הוכרו כמנכ"ל גוגל-ישראל, וכבר הפך לאיש המחזור בתעשייה, אומר תקציר הידיעה מ"הארץ". "רשימת מכולת למאיר ברנד, מנהל גוגל-ישראל: התמיכה החסרה בעברית, הרחוקה משלמות, הפקרת הזירה התקשורתית, אפליה מתמשכת של חברות ישראליות ועור", כך תקציר הידיעה האחרת. בטווח הזה, שבין היות גוגל-ישראל ומנהלה הגורמים המחוזרים בתעשיית האינטרנט הישראלית ובין היותם מואשמים בשורה של מהדלים וגרימת נזקים לאותה תעשייה, מתנהלת גם התקשורת הישראלית, שטרם הספיקה לגבש דעה מוצקה על התאזרחותו של הענק. כך, למשל, למרות ההשמצות שספגה גוגל-ישראל בעקבות מסיבת העיתונאים שערכה לכבוד השקת הסניף (ר' מסגרת), הכתיר העיתון "דה-מרקר", שלא חסך גם הוא ביקורת מגוגל באותה סוגיה, את ברנד כאיש המשפיע ביותר על האינטרנט בישראל; החלטה שזכתה בתורה לגל של ביקורת מצד עיתונאים שטענו כי מלבד הכרות בעלמא, כמעט שום מידע קונקרטי על תוכניות לעתיד ומיזום אחד כושל למדי – גוגל ישראל לא הציגה עריין שום הישג לזכותה. ובעצם, יכול להיות שבינתיים זוהי תמצית העניין: גוגל הגיעה לישראל ועשתה מהפכה עוד לפני שנעצם עשתה משהו. ■

כמו מודל הפרסום של גוגל, גם אופן צריכת החדשות שמציע גוגל-ניוז הוא איום על המודל האינטרנטי שפורטלים כמו וואלה; בנייה לפיו. היו כבר מי שתלו בגוגל את עובדת פרישתו המפתיעה של מנכ"ל וואלה; מתפקידו ואת העובדה שבעלת השליטה העיקרית בוואלה, בזק-בינלאומי, מעוניינת כנראה למכור את האתר. אולם הרעיון שעומד בבסיסו של גוגל-ניוז מהפכני עוד יותר: הוא מציע לוותר על עורכים אנושיים ולספק את השירות הכה חיוני בעיני המידע שלנו – זה של מיון המידע – ללא מגע יד אדם. אם נשפוט לפי הניסיון הקצרצר של גוגל-ניוז הישראלי, המהפכה הזו עדיין רחוקה.



סיכום

התחוללה מהפכה לפני שחשהו נעשה אם ניזכר בעמוד האינטרנט שבו פתחנו את הכתבה, הרי ששורת התקציר של שתיים מהידיעות המופיעות בו יכולות לסכם את קשת התגובות שחולל המהלך של גוגל. "מאיר ברנד

בהכנת לוח האירועים נעזר הכותב, בין השאר, בשירות גוגל-ניוז

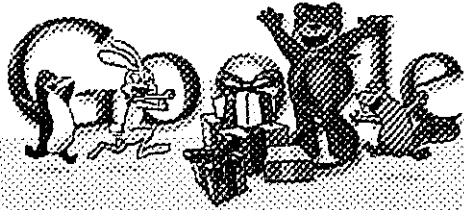

התרחיח של גוגל

חילד מגניב לדחפור דורסני

בוושינגטון. אולם לצד הגורל המאיים והפגיעה כפרטיות הגולשים, המאפיינים שהעניקו לגוגל את תרומתה החיונית עדיין תקפים: העובדה כי שירותיה של החברה ניתנים חינם, שיש להם אלטרנטיבה (שלא כמו מערכת חלונות של מיקרוסופט, לדוגמה), וחויית השימוש שמעניק העיצוב הנקי נטול הפרסומות הפולשניות. בפעילותה בארץ הצליחה החברה לקומם עליה לא מעט אנשים, ואך טבעי שחברות האינטרנט הישראליות המרגישות מאוימות עלייה ינסו לרכוב על הגל התוקף אותה. כך, למשל, הצהיר יו"ר וואלה ככנס שערך "דה-מרקר": "גוגל נמצאת בחיפוש מטרופון זה טבעי, כי היא חברה צעירה. כמו כל חברה בעולם שעוברת ממעמד של חברה צעירה וסקסית למעמד של חברה רגילה, הכתבות השליליות יגיעו, וגוגל תהפוך לחברה מהמיינסטרים".

תגובות כאלו מעידות על הפיתות הווחל שחל במעמדה של גוגל, שמאו הקמתה עברה את כל הדרך מבעלת תרומת של חברה אנדרדוגית חביבת הגולשים לענק אינטרנט סימפטי ועד לתאגיד דורסני המוכר בנשימה אחת עם מיקרוסופט השנואה. ייתכן כי נקורת המפנה היתה באוגוסט 2004, עת גוגל הונפקה לראשונה בבורסה ופתאום התברר שהדף הלבן עם הלוגו החייכני שווה 1.5 מיליארד דולר. ואולי נקורת הציון למהפך שחל בתרומתה היא ינואר השנה, עת הודיעה גוגל כי היא עומדת לצנוור את שירותי החיפוש שלה בסין כדי להגדיל את הדרירתה לשוק האינטרנט הסיני. בכך הצטרפה גוגל ליאורו ולמיקרוסופט, ששיתפו גם הן פעולה בהדמנויות שונות עם הממשל הסיני, הסגירו לידיו פריטים על גולשים ועוררו על עצמן ביקורת. כניסת גוגל לסין לוותה לראשונה גם בשכירתם של לוכיסיטים

נראה כי לצד הסיסמה הירועה "אל תעשה רע", מאמצת גוגל גם את הפתגם "דבר מעט ועשה הרבה". אלא שהסודיות המאפיינת את פעולותיה של החברה – גוגל לרוב אינה מכריזה על פיתוח חדש לפני השקתו בפועל – לא תמיד מיטיבה עם הרמית. מסיבת העיתונאים שערך מנכ"ל גוגל-ישראל, מאיר ברנד, לרגל השקת גוגל בארץ גררה תגובות נועזות מצד העיתונאים המסקרים את התחום. כך למשל יוכל דרור מ"ידיעות אחרונות" כתב נבלוג שלו כי "חוף ממסים מרוקלמים שכאילו נוסחו במשרד הדובר, לא הושמע שום דבר מפתיע. שיחה עם ברנד דומה לניסיון לתפוס ג'ל בידים". דרוק אביגד מ"גלובס" תהה אם ברנד מתרגל את זכות השתיקה, ואיילנה תמיר מנענע השוותה את התנהלותו לזו של אולמרט, שלפחות באותה תקופה (לפני הבחירות) נזהר שלא לסטות מהוראות היחצנים והדוברים.

אין סיבה למסיבה

יובל ה־70 לרדיו העברי מסב את תשומת הלב להידחקותו של המדיום החיוני והאהוד למעמד של שחקן משני בלבד בזירת התקשורת

גילי דרובי היי שטיין

רדיו הישראלי חוגג יום־הולדת שבעים. סיבה למסיבה, שאמנם נערכה ברוב הדר ופאר בנוכחות נשיא המדינה, שרים, חברי־כנסת וגם כמה עובדים ותיקים במלון פאלאס בירושלים, משם נעשה השידור הראשון. דוגמנים לבושים במדי שוטרים בריטים היו אמורים לשוות לאירוע אווירה אותנטית. כולם התרפקו על הימים היפים ההם. אבל קשה היה להשתחרר מהתחושה שאין קשר בין הנוסטלגיה לעבר המפואר ובין ההווה הלא מרגין.

ה

שנים רבות נהנה הרדיו מבכורה. הוא היה הרהיט הגדול עם המנורות הגדולות שסביבו התכנסו בני המשפחה לשמוע מהדורות חדשות, חידונים הינכיים, תסכיתים שהציתו את הדמיון, וכמובן את פרקי היום בתנ"ך. אלא שאז באה הטלוויזיה ורחקה את הרדיו הצדה. אמנם הוא מתעקש וממשיך לתת את הטון במחצית הראשונה של היום, עד שעות אחר הצהריים, אך הוא כבר נחשב לאח הלא כליכך מוצלח של הטלוויזיה. זו נוטלת בדרך־כלל מהרדיו את הנושאים לריון שהוא מעלה בבוקר ועוסקת בהם בערב, אבל מתנהגת כאילו היא עצמה המציאה את הרעיון, ולא יעלה על דעתה לתת לרדיו את הקרדיט.

המקלט הגדול כבר מזמן לא בסלון. הוא אולי במטבח, ובעיקר במכונית. שם יושב קהל שבוי, לא יכול לצפות בטלוויזיה בשעת הנהיגה, ומקבל את המידע על אירועי היום ועל הפקקים בכבישים מהרדיו. ולראיה, אגרת הרדיו נגבית כאמצעות רשיון הרכב. עכשיו בא גם האינטרנט ונוגס עוד נתח כמקור מידע אקטואלי. מסקר צרכים לרדיו הדיגיטלי מטעם הרשות השנייה עולה כי רוב האוכלוסייה (86%) מאזינה לרדיו, אך הדפוסים משתנים. 54% מאזינים



אילנה דיין, רפי רשף והוֹרֵי בִּהְקֵאִי, גוֹלָן יוֹכְפָן, עֲמִיחַ סֶפֶד
וְאֵל בֵּרְתָן מִגְלִי צֶה"ל, צִפִּי צִוִּית וְאִרִּיה גוֹלָן הַהוֹלִי שְׂרָאֵל
רֹבֵם מֵאֲשֵׁרִים לְרִקוֹד צֶנֶת, הַתְּחֻנּוֹת הַשְּׁלוּיָה וְהַרְדִּי



לרדיו ברכב, בייחוד לתחנות הכלל-ארציות – רשת ב' (18%), גלגל צ' (16%) וגלי צה"ל (15%), והשאר מאי זינים לתחנות אזוריות ולתחנות מגוריות, הפועלות בדרך-כלל מחוץ לחוק. מדורת השבט המיתולוגית כותבת כבר מזמן והתפצלה לעשרות מדרות קטנות, שאפילו אינן עושות מאמץ לצאת מגבולות החבורות היושבות סביבן. הזמינות הטכנולוגית והמחיר הנמוך יחסית מאפשרים הפעלת תחנות רדיו כאלה במקום שבו הקמת ערוץ טלוויזיה סקטוריאלית היא עניין מסור, בר, יקר, ולפחות עד היום לא מצדיק את עצמו. עכשיו אישרה הממשלה את הכנסת הרדיו הרגיטלי לישראל, מה שיאפשר פתיחת עוד עשרות ערוצים וי-סבך עוד יותר את התמונה. רגע לפני הכניסה לעידן הרדיו הרגיטלי, אפשר לשוב לבחון את מעמרו של הרדיו בישראל.

אחת הרעות החולות של הרדיו היא שגם אם חלקו ממומן מפרסומות מסחריות, רובו המכריע נתון עדיין בידיים ממשלתיות, ובגלי צה"ל ובקול-ישראל כבר מזמן לא דנו בשאלה איך להרש את המוצר. אינספור דו"חות ציבוריים נכתבו על הנושא, כולם מאוחסנים עמוק במגירות נשכחות, ולכולם מסקנה אחת – לא במדיום הבעיה, אלא במעורבות של הגורמים הפוליטיים בו, ובעיקר בניהול, ניהול, ניהול. השידור הציבורי לא מצליח להתחדש ולהתעדכן, ואין מי שמודע לכך יותר מהעובדים בו עצמם. גיל ליטמן, עורך בכיר ברשת ב' של קול-ישראל: "בעשור האחרון הספידו אינספור פעמים את הרדיו הציבורי: כשפתחו את התחנות האזוריות, כשערוץ 2 עלה לאוויר, כשהכבלים והלוויין התחילו לשרר, כשנכנס האינטרנט. אמנם הרדיו הציבורי נפגע, יש ירידה בשיעורי האזנה, אבל הוא עדיין גורם משפיע ומעצב דעת קהל, ומקבלי ההחלטות ששים להתראיין בו ומודעים להשפעתו

ולכוחו. ראינו את זה בצורה חזקה בחורשים שקדמו לבחירות".

איך מבטיחים את השידור הציבורי במפת התקשורת המתעבה והולכת? "הרדיו הציבורי אמור להיות כלי שידור שמפוקח ומנוהל על-ידי הציבור ובשליחות הציבור, רדיו שלא נשלט בידי חברות מסחריות ולא מונע מאינטרסים כלכליים", אומר ליטמן. "יש להרחיק עד כמה שניתן את הפוליטיקאים מהניהול והבחישה ברדיו הציבורי".

אם בעבר היו כוכבי הרדיו ידוענים לכל דבר, שמילאו את טורי הרכילות וילדים היו רצים אחריהם

16% ■ מקרב האוכלוסייה נוהגים
להאזין לרדיו ■ **54%** מהם
בנת נהיגה, בייחוד לתחנות הכבל -
ארציות: **18%** לרשת ב',
16% לגלגל צ' ו-**15%**
לגלי צה"ל ■ השאר נאזנים
לתחנות אזוריות ולתחנות מגוריות

ברחוב לבקש חתימות, היום הרדיו הוא תחנת מעבר לאנשי מקצוע צעירים כדרך אל הדבר האמיתי – הטלוויזיה. אילנה דיין, רפי רשף, רוי ברקאי, גולן יוכפן, עמית סגל או טל ברמן מגלי צה"ל, גבי גזית ואריה גולן מקול-ישראל – רובם ממשיכים לרקוד בשתי התחנות, הטלוויזיה והרדיו. לא כולם באותה מידת הצלחה. היו שעברו בטלוויזיה וחזרו לרדיו ככוכבי-על. כולם מעידים על סיפוק אדיר מעבודתם

הרדיו הדיגיטלי נפזרים את מדורת השבט

בקרב צפויה להתחולל בישראל מהפכת הרדיו הדיגיטלי, והיא עשויה לעשות לרדיו הציבורי את מה שעשו לפניו המקומונים לעיתונות הארצית, ואת מה שעשו הכבלים והלוויין לערוץ 1. השידור הדיגיטלי (ספרתי) לרדיו, המושגת על טכנולוגיית DAB (Digital Audio Broadcasting), אמור לספק פלטפורמה תשתית שתאפשר פריסה ארצית ואיכותית יותר של שידורי רדיו. בשונה מהרדיו האנלוגי, השידור הדיגיטלי מאפשר את איחוד תשתית ההפצה, כיוסי גיאוגרפי נרחב ושימוש במיעוט תדרים לנשיאת מידע.

בשלב הראשון יגדל מספר תחנות הרדיו לכאובעים, תוספת של כעשרים תחנות על התחנות החוקיות הפועלות כיום. לא מרובד רק בשינוי כמותי, אלא גם תוכני. "זה עוד נדבך במהפכה של תקשורת המונים", סבור טל ברנמן. "התחנות יפכו ליותר ויותר תחנות נישא. אך אין זה אמר שהתחנות הגדולות ימותו". על פניו, הרדיו אמור היה להיות כלי התקשורת הנגיש ביותר לכיטוי לציבור הרחב. אך למעשה מגורים שלמים באוכלוסייה אינם זוכים בו כלל לפתחון פה, ותעיר על כך פריחת התחנות הפיראטיות. "כיום התדרים ברדיו מנוצלים בצורה לא שוויונית", סבורה מירב מיכאלי, שדרנית רדיו תל-אביב 102FM. "הרדיו הוא אופציה לאנשים לא עשירים להחזיק אמצעי ביטוי, אבל מדינת ישראל לא מאפשרת את זה. יש מגורים כמו אתיופים, ערבים וחרדים שאינם זוכים לכיטוי. כל המגורים שאין להם נגישות למכרזים ולתקשורת הכללית פתחו תחנות פיראטיות. ברגע שיש ריכוזיות גדולה, אין פלורליזם אמיתי".

מנהם טוקר, שדר רדיו חרדי שמתמחה במוזיקה חסידית, מתכוון להתמודד במכרז לרדיו הדיגיטלי. לדבריו, אפילו רדיו קולחי, התחנה הפועלת היום כתחנה אזורית למגזר הדתי-חרדי, אינה מייצגת את כל הציבור הזה: "היום אין תחנה שמשרדת גלגל צ' חסידי. רדיו קולחי עושה את עבודתו בצורה טובה, אבל גם עובדיו יודעים

עד כמה קשה לתת את הידיעה הנכונה למגזר הספציפי הזה. אתה לא יכול להיות גם ש"ס, גם מפר"ל וגם איחוד לאומי. הרדיו הדיגיטלי יגדיל את הפלורליזם ברדיו".

לא כולם שותפים להתלהבות. יש המתריעים מפני שמירת הריכוזיות כירי מיעוט של בעלי הון, ג'ונגל שבו רבים ינסו, אך רק החוקים כלכלית ישרו. מצד שני, אין להתעלם ממרכיבים חיוביים בהתפתחות זו, בעיקר צמיחתם הצפויה של כשרונות רדייוניים חדשים, שלא הצליחו להתקבל לתחנות הרדיו הרגילות.

התנגדות לרדיו הדיגיטלי עולה, כצפוי, בעיקר בקרב אנשי הרדיו האזורי, שלכאורה ייפגעו יותר מאחרים, וכבר הם דורשים פיצוי. חיים הכט, מנכ"ל רדיו קולירגע בצפון, מתריע: "מה שעלול לקרות זה טלוויזיה של הרדיו. הרדיו הדיגיטלי יגדיל את הפלורליזם, אבל תהיה בעיה כלכלית לתחנות קטנות לשרוד. יהיה פלורליזם ברפרטואר, אבל צמצום בעלויות. רדיו קולירגע הוא החלום הרטוב של המחוקק, שהתגשם. אנו עושים רדיו לקהילה ומרוויחים יפה. אם אני אצטרך להתחרות עם עוד ארבע תחנות באזור שלי, הרברים הראשונים שייפלו הם הרברים שצורכים הרבה כסף: מערכת חרשות במקום זה אני אנגן שירים. לכן מבינים ברשות השנייה שצריך לשמור עלינו, איך כדויק – אני לא יודע, מאוינים לנו כי מאיתנו מקבלים תכנים שלא שומעים בשום מקום אחר. אני עושה את התכנים הקהילתיים, אבל זה רק בתנאי שאני מרוויח כסף".

חיים זיסוביץ' מתקשה להבין את הטעם בהאזנה לכמה עשרות תחנות רדיו: "כבר היום הבעיה היא למצוא את הזמן כדי לצרוך את כל התקשורת הזו. כבר עכשיו הרדיו מלא בערוצים. אני לא רואה לזה שום הצדקה. אם יש בעיות ברדיו הן לא אלה שרדיו דיגיטלי יכול לפתור. גם את העדר הפלורליזם בתקשורת הרדיו הדיגיטלי לא יפתור".

גילי דרוב היי שטיין



חיים הכט: "עושה שטניזם לביקורת זה טלוויזיה שגב הרדיו. הרדיו הדיגיטלי יגדיל את הפלורליזם, אבל תהיה בעיה כלכלית לשרוד"

להצמיח כוכבות רדיו אלטרנטיביות, מסוגם של רדיו הררי, נתן זהבי, או ורדה רויאל'קונט. דוד כרובסט, מנכ"ל ומבעלי תחנות רדיו לבי-המרינה, 91FM ורדיוס ויו"ד התאחדות תחנות הרדיו האזוריות, מציין בגאווה שבתחנות האזוריות התגלו הרבה מאוד כוכבים, ביניהם ירון אשבל או ג'ני בלום, "שעושים רדיו אחר".

הפיחות במעמדו של הרדיו מתבטא גם בהתעלמות מתמשכת של התקשורת עצמה ממנו. גולן יוכפז, מגיש "בוקר טוב ישראל" בגלי צה"ל ועורך "כלבוטק" ברשת, מתקשה להשלים עם המצב: "יש משהו מפתיע בהתייחסות התקשורת לרדיו. הרדיו הוא כלי חזק בעיצוב סדר היום הלאומי הציבורי, אבל לא ניתן לזה ביטוי בברנז'ה התקשורתית. יש תוכניות כמו תוכניות הבוקר של גלי צה"ל ורשת ב', שבהרבה מובנים מכתיבות את סדר היום התקשורת של המדינה, אבל לא זוכות לכבוד הראוי להן, לטוב ולרע. כל תוכנית נידחת בערוץ 2 מעוררת יותר עניין בתקשורת. התוכניות האלה הן החממה לרוב הבא של העיתונאים. בזמנו היה טור מאמרים של תומר סגיס על רדיו ב' מעריב, וגם הוא ירד".

"צריכת הרדיו בישראל הרבה יותר ערנית ממה שהכרתי בארה"ב", מספר חיים זיסוביץ', איש רדיו בעבר והיום מגיש "תיק תקשורת". "זה מדהים ומפתיע לראות שגם התפתחות הטלוויזיה לא פגעה במרכזיות הרדיו בשידורי הבוקר. העניין הוא שזה כלי פחות זוהר ויותר אפור, ולכן הברנז'ה העיתונאית מתעלמת בתוקף ממעמדו. אם יש שם אנשים שהופכים לכוכבים, הם נחשפים באמצעות הטלוויזיה". גם ירון אנוש מוצא את הסיבה לכך באופי המרדיו. "הרדיו הוא כלי אישי, הביחד הוא סביב הטלוויזיה, ולכן עורכי העיתונים מבינים שביקורת על טלוויזיה יכולה להגיע לכל המשפחה. זה לא קורה עם הרדיו. הרדיו מאוד מגורי. אין משהו שהמשפחה מתכנסת סביבו ברדיו".

חרם קוראים באנגליה



ליברפול נגד "הסאן"

בשעיר שלמה נעלבת מעיתון היא מסוגלת לפגוע בו קשה; כשעיתון מוכה בכיסו הוא מסוגל לבלוע את גאוותו ולהודות בטעות קשה

ש אול אדר, 7/10/06

בשפילד כ־15 באפריל 1989. האסון התרחש לאחר שליציצים המיושנים והמסוכנים נדחסו פי 2.5 צופים מקיבולת האצטריון, בגלל מחורל של כוחות המשטרה והמארגנים, ומאוחר יותר גם של כוחות ההצלה. נוסף לאבל הכבד נאלצו המשפחות השכולות, מאות הפצועים, אוהדי הקבוצה ותושבי העיר להתמודד עם גל פרסומים משמיצים שהחלו עור בתחומי האצטריון: טענות שקריות של המשטרה על כך שהאוהדים פרצו את שערי הכניסה צוטטו בכלי תקשורת רבים, והאחריות לאסון הוטלה על אוהדי ליברפול, ש"הרגו את עצמם ואחרים כדי להיות במשחק". באופן לא מפתיע, הוכיל "הסאן" במאמצים להסיר את האשמה מעל כתפי המשטרה

האוהדים התפתח ויכוח אם מותר לקנות את העיתון ביום חגם. המעטים שהתפתו וקנו את העיתון נאלצו לתרץ את המעשה באוזני חבריהם הזועמים, וגם זה לא עזר: בהמשך נחטפו הגליונות מידיהם ונזרקו לאשפה, ובמקרים אחרים אף הוצתו. המחזה לא חזר על עצמו ברחובות ליברפול באותו יום: שם מעטים הקונים את "הסאן" – רוב החנויות אינן מחזיקות עותקים שלו; מאז אפריל 1989 נרשמה ירידה של 90% במכירות הצהובון בעיר בעקבות חרם שהטילו עליו הסקאוסרים (תושבי ליברפול). החרם האפקטיבי ביותר בתולדות העיתונות בבריטניה החל בעקבות אסון שבו נמחצו למוות 96 אוהדי ליברפול במשחק כדורגל באצטריון הילסבורו

26 במאי 2005 ניצבו כמה אוהדי ליברפול מול דוכן עיתונים באיסטנבול, עדיין הלומי אושר וטרוטי עיניים אחרי זכיית קבוצתם בליגת האלופות במשחק מרתק מול מילאן לילה קודם לכן. האוהדים, צמאים לעיתון אנגלי שישחזר למענם את אירועי המשחק שבו חזרה קבוצתם מפיגור של שלושה שערים תוך שש דקות במהצית השנייה, גילו לאכזבתם שהעיתון הראשון שהגיע לדוכני המכירה היה "הסאן", הצהובון הפופולרי ביותר בבריטניה. בין

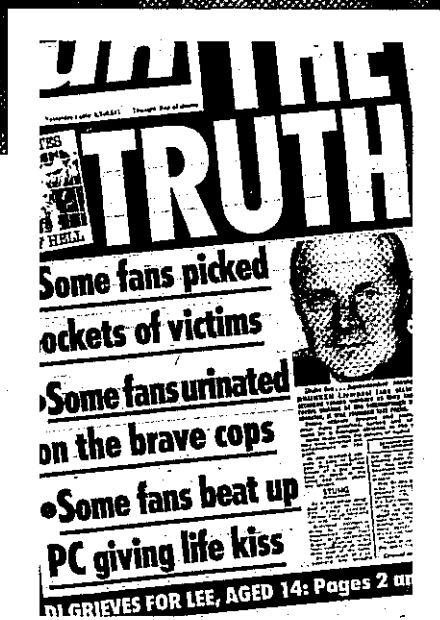

יותר מכל חשף גליון "האמת" את האמת על "הסאן" של מקנזי. "אם אתה עושה את זה, עשה זאת בגדול", התנוססה כרזה על קיר חדרו של מקנזי, "אחרת אל תטרח".

כמו הכותרת והעיצוב האפקטיביים, גם הטקסט היה מלאכת מחשבת של טבלואיזם. הציטוטים לא יוחסו לאיש, האמירות היחידות שיוחסו לחברי הפרלמנט או שוטרים היו עדויות שמיעה מיר שנייה, ולא היה חשש של תביעת דיבה: המואשמים לא הזוכרו בשמותיהם, רק תחת המטרייה הגורפת של "אוהדי ליברפול". אלא שבמקרה הנרון בחרו מקנזי ומרדוק בקורבן הלא נכון. הקהילתיות והקרבה של תושבי ליברפול הפכו לאמצעי התגוננות. תושבי העיר התלכדו, ובראשם אוהדים שהיו שם וידעו מה קרה ביציעים. האירוע צולם עלידי מצלמות הטלוויזיה של הבי.בי.סי, מצלמות במעגל סגור של האצטריון ועשרות צלמי עיתונות שצילמו אלפי תמונות סטילס מהמתרחש ביציעים ועל הרשא אחורי המשחק הפוסק. בכל אלה לא נמצאה אפילו עדות אחת לאישוש טענות "הסאן" ושאר העיתונים. מכל העדויות האלו עלתה תמונה שונה לחלוטין – של אנשים שסיכנו את חייהם כדי להציל אחרים – ושל בעלי תפקידים שהתעלמו מתגונני הלכודים ביציעים.

כשהגיעו גליונות "האמת" הראשונים לרחובות ליברפול, היתה התגובה הראשונית חוסר אמון ועלבון עמוק, מלווים בועם שתורגם למעשים. קווי הטלפון לרדיו המחוז הוצפו במאווינים שדרשו תגובה של ממש. בחנויות רבות סירבו למכור את העיתון, באחרות הסתירו הזנבים את חבילות הגליונות. בכמה מקומות בעיר שרפו גליונות של "הסאן", וצוות טלוויזיה

בתמונה מיציעי הילסבורו וכלוגו "שערי הגיהנום", הופיעו כותרות המשנה: "כמה אוהדים כייסו את הקורבנות. כמה אוהדים השתינו על שוטרים אמיצים. כמה אוהדים היכו שוטר שהנשים מפה לפה". "הסאן" לא היה היחיד שהתייצב לצד המשטרה. "הדיילי סטאר" הנחות יצא בכותרת ראשית שעל פיה הקורבנות נשרדו בידי בריזנים שיכורים, אבל מצא לנכון להוסיף את המלים "לטענת השוטרים". "השפילד סטאר" פרסם את גרסת המשטרה עוד ביום הקודם, וחברי פרלמנט משפילד חזרו על הטענות מול מצלמות הטלוויזיה. רשימת כלי התקשורת שפרשו את עיקרי הדברים האלה נוסף ל"סאן" ו"הסטאר" כוללת את הבי.בי.סי, "טורייל", "דיילי מייל", "דיילי אקספרס", "הטיימס" ו"הטלגרף", אבל "הסאן" ריכזו אליו את רוב הועם בשל היותו העיתון הגדול ביותר והנחרץ ביותר במסע ההסתה. שאר העיתונים הוסיפו את המלים "לטענת שוטרים", בעוד ש"הסאן" התייחס לגרסה שהרפס כאל אמת מוחלטת.

ולהניחה לפתחה של ליברפול. בעיני עצמו היה "הסאן" של שנות השמונים רוגמה ומופת לעיתונות טבלואידית. הכותרות צעקניות, השפה ברורה, רענית ומנוסחת בפסקאות קצרצרות, במטרה לקלוע לטעם הקהל. לצד מרור ספורט ענק וסיפורי ידוענים (כוכבי פופ, אפורות סבון ובית-המלוכה), לא היסס עורך "הסאן" באותן שנים, קלווין מקנזי, לנקוט עמדה נחרצת, ובדרך-כלל היתה זו רעה ימנית פופוליסטית. ליברפול העיר ומועצתה, שבאותן שנים היתה בשליטת פלג טרוצקיסטי של מפלגת הלייבור, קיבלו טיפול כמעט קבוע מידי מקנזי, שניסס את הדימוי המרדני והמתנכר של העיר בקרב הציבור הבריטי. מקנזי היה בן-טיפוחיו של המו"ל רופרט מרדוק, וזה להילה של גאון עיתונות, נחשב כמי שניתן בחושים מחודרים לקליטת הלכי רוח של הרחוב הבריטי, ונהג להשפיל את עובדיו מרי יום. איש לא העז להתייצב מולו, ובעיני מקנזי, לא היה דבר שיעצור אותו.

באותו שבוע הפכו כל מרכיבי ההצלחה לזרעי הכישלון החמור והיקר ביותר בתולדות העיתון. שלר שהימים אחרי האסון הכין מקנזי את עמוד השער של יום רביעי, שבמרכזו היתה ידיעה ממקורות עלומים על התנהגות אוהדי ליברפול. אחרי התלבטות לא אופיינית, בחר העורך בכותרת מושלמת – אפקטיבית, דרמטית, נחרצת ובלתי נשכחת: "האמת" (The Truth). כמערכת השתרדה תחושת אי-נוחות. רבים הרגישו שהכותרת עשויה להתגלות כחרב פיפיות, אבל איש לא העז להתעמת עם מקנזי. האיש היחיד שהיה מסוגל להתייצב מול העורך הראשי היה רופרט מרדוק, אבל הוא לא היה שם. מתחת לכותרת הראשית של "האמת", מלווה



ג'ון בארנס, כוכב הקבוצה: בעקבות התגובות של האוהדים היה ברור לשחקנים איזו החלטה הם חייבים לקבל על עצמם. למעשה היה ברור שאין מקום לשיתוף פעולה עם 'הסאן'

על רוני, טען "הסאן". על-פי הצהובון, הפך רוני לקורבן של מסע הכפשה בעקבות הראיון, אבל החדשות האמיתיות היו כמאמר המערכת. לראשונה מאז פרסום "האמת" יצא "הסאן" בהתנצלות גורפת, ציין של "סאן" של היום אין קשר ל"סאן" של מקנזי וקרא להתפייסות.

פרסום ההתנצלות היה רק המהלך הגלוי של מת-קפת "הסאן" על השוק הליברפולי, ונוספו לו צעדים חשאיים. "הסאן" ניסה להשיג את מחילת העיר והמדי שפחות השכולות. את המהלך הוביל גרהאם ראדמן, העורך הכללי של העיתון, שניהל במשך כמה חודשים מגעים עם ארגון התמיכה למשפחות הילסבורו. הוא הציע להם עסקה: תמיכה של "הסאן" במטרות הארגון תמורת קבלת ההתנצלות באופן רשמי.

הטענה של ראדמן על החלפת צוות העובדים ב"סאן" מעניינת במיוחד. היא אמנם מדויקת: מקנזי עזב את העיתון זמן ובעורכת הצעירה, רבקה וייד, אין כל קשר ל"האמת". עם זאת, ספק אם היא תשכנע חובבי כרוורגל: "הסאן" הצליח במשך השנים ליצור מותג מושך מצוות כותביו, וניתן לשער שמעט מאוד מתושבי ליברפול זוכרים מי היה חתום על הכתבה המשמיצה. מבחינה זו, ההצלחה של "הסאן" היתה רומה לקשר שבין אוהדים לקבוצת הכרוורגל שלהם: השחקנים מתחלפים, כמו גם המאמנים, המנהלים ואפילו האצטדיון הכיטי. ועדיין, עבור האוהדים, מדובר בישות אחת שהם קשורים אליה. מבחינה זו, "הסאן" הפך לארכי-אויב של הסקאסורים. "הסאן" הוא מרכיב בהוות של מרסיסייד (מחוז ליברפול), חלק מהותי מתחושת הקיפוח של נפגעי האסון וההיפוך המשלים של אהבתם למועדוני הכרוורגל המקומיים.

וגם, "הסאן" הוא אויב נוח בהשוואה לגורמי האסון: המשטרה היא גוף חזק וכמעט ערטילאי, מערכת החוק מוגנת, עיריית שפילד וקבוצת שפילד ונסרטי המועדות. בפרק המתאר את תקופתו של גראם דונס, המאמן ואילל העבר של הקבוצה, מוזכר ראיון בלעדי שהוא העניק ל"סאן" ופורסם ביום השנה השלישי לאסון כאחד הגורמים המרכזיים שהובילו לפיטוריו. עד היום, לקראת כל טקס אזכרה שנתי, מופיעות כרזות בעיר שבהן נדרשים האוהדים להמשיך בחרם, ולפני כל משחק מופצות מרבקות "החרימו את 'הסאן'".

בקיץ 2004 עמד החרם למבחן. "הסאן" יצא למערכה נרחבת להחזרת הקוראים. הסתבר שהמחיר שהעיתון שילם היה גבוה הרבה מעבר לתחזיותיו. העיתון נמכר ב-3.3 מיליון עותקים ברחבי בריטניה, אבל רק 12 אלף גליונות (על-פי ריווח "האינדיפנדנט") נמכרו במחוז ליברפול. כ-200 אלף קוראים על בסיס יומי אבדו לעיתון בעקבות סיקור אסון הילסבורו, ואובדן ההכנסות הכולל הוערך ביותר מחמישים מיליון פאונד. גם היום לא מוכרים בעלי עסקים רבים את העיתון, ואחרים מצניעים אותו. עם שובו מאליפות אירופה בפורטוגל, העניקו כוכב נבחרת אנגליה ויליר ליברפול, ויין רוני, וארוסתו קולין מקלפלין ראיון ל"ניוז אוף דהיורדר" (עיתון יום א' של "ניוז אינטרנשונל") ול"סאן", וסיפרו

מקומי הוזמן לתעד את המעשה. תוך כמה שעות ידעו תושבי העיר על הפרסום ועל ההתגייסות נגדו. גליונות נחטפו מקוראים ברחובות ונקרעו מול עיניהם, ובעלי פאבים סירבו לאפשר את הכנסת העיתון לתיחומיהם. "האקו" המקומי יצא במהירות צהריים ודרש הוכחה לטענות. שררי רדיו וטלוויזיה מקומיים הפצירו בתושבים שלא לקנות את העיתון, והחרם הכללי הפך לעובדה מוגמרת.

אוהדי ליברפול ואברטון, הקבוצה השנייה של העיר, כמו גם תושבים שאינם חוככי כרוורגל בעיר, החליטו שלא לקנות יותר את העיתון. שחקני הקבוצה, שבאותם ימים היו בקשר הדוק עם התושבים, הצטרפו לחרם. לא היו החלטה מאורגנת או נוהל מסודר שבסיועם נערכה הצבעה בין שחקני הקבוצה, אבל למעשה לא היתה להם ברירה: האוהדים הביעו בצורה התקיפה ביותר את רעתם והרגשתם, והשחקנים כחלק מהיקבוצה והעיר קיבלו על עצמם את החלטת התושבים. "בעקבות התגובות של האוהדים היה ברור לשחקנים איזו החלטה הם חייבים לקבל על עצמם. למעשה היה ברור שאין מקום לשיתוף פעולה עם 'הסאן'", אמר לי ג'ון בארנס, כוכב הקבוצה. "זה היה מובן מאליי", אמר ג'ון אולדרידג', שחקן הקבוצה ויליר ליברפול. "בלי ברפול זה טאבו, אני לא מוכן לדבר איתם יותר. היה קשה מאוד להתמודד עם האסון בפני עצמו, וההאשמת שלהם פגעו בנו בצורה אנושה".



מקנזי, שהיה מודע לגודל המשגה, ניסה לצמצם נזקים באמצעות שיחות עם אנשי הקבוצה, אבל סירב לצאת בכותרת "שיקנו" כדרישתם, והפגיעה בעיתונו נותרה בעינה. רבים מקוראי "הסאן" באותו שבוע היו משוכנעים שהוא ריווח אמת; הריו זה נכתב בעיתון. הכרה מצדו שהוא טעה היתה מעבירה את המסר המזכה מאשמה לרבים ש"הסאן" היה מקור המידע העיקרי שלהם. אילו מקנזי היה מתנצל וחושף את המקורות שעליהם התבססו האשמותיו, גם "הסאן" היה יוצא נשכר. קשה להעריך את מספר הקוראים שהיו תוהרים לקנותו, אבל "הסטאר" פרסם התנצלות גורפת והכתם של פרסום השקר על האוהדים השיכורים והמשתינים שהרגו את אחיהם לא רבך בו. אבל מקנזי סירב, ותושבי ליברפול התלכדו נגדו. המחיר ששילם על כך מדרוק גדל מדי יום. החרם על "הסאן" הפך למרכיב באתוס העירוני של ליברפול. "זה לא יעבור לעולם", אומרים בעיר בגאווה, "זה יעבור מאב לכן גם ברורות הבאים. אנחנו עם קשה עורף, והוא בחר להסתבך עם האנשים הלא נכונים".

ביקור במוזיאון הקבוצה באצטדיון אנפילד מלמד עד כמה מהותי החרם על "הסאן" בדימוי העצמי של

ג'ון אולדרידג', שחקן הקבוצה ויליר ליברפול: "זה היה מובן מאליי. בליברפול זה טאבו, אני לא מוכן לדבר איתם יותר. היה קשה מאוד להתמודד עם האסון בפני עצמו, וההאשמות שלהם פגעו בנו בצורה אנושה"

זניחות, בעוד "הסאן" משמש מטרה אידיאלית לפרוק את הכאב והזעם – הכתבה שפורסמה בו היתה פשטנית ושקריה, העיתון התייצב מאחוריה באופן בוטה, ולא פחת חשוב, "הסאן" פגיע. את המשטרה ומערכת המשפט לא ניתן להחרים, ואילו נגד עיתון ניתן להפגין בכל יום בדרך המינורית והאפקטיבית ביותר. באופן אירוני, "הסאן" היום משמש כמעט מזור לתסכולם של הסקאסורים ולחיווק הקשר בין הקבוצה לאוהדיה.

שם על אהבתם: יש להם כלב צ'ו צ'ו ושמו פיין, והם צופים אדוקים של "איסטאנדרס", סנסציות שכאלו. בראיון לא היה משפט אחד שנחרת בזיכרון, אבל הוא לא התקבל בליברפול בעין יפה. בתחנות הרדיו, בעיתונים ובאתרי אוהדים באינטרנט נמתחה ביקורת על מתן הראיון, ובעיקר על סוכניו של השחקן. כמה ימים לאחר מכן הופיעו ויין וקולין על שער הצהובון לרגל חלקו השני של הראיון, אבל הכותרת לא היתה קשורה לראיון הבלעדי. "התגובה: אוהדים מתנפלים



ארה"ב | המרדף אחרי המלחים המלוכלכות

יש 400 אלף מלחים בשפה האנגלית, אמר בשנת 1973 הקומיקאי האמריקאי ג'ורג' קרלין, אבל רק שבע מלחים שאסור לומר בטלוויזיה. חמש מהן נביא כאן בשפת המקור – שיט, פיס, פאק, קוקסאקר, מאדרפאקר, ועוד שתיים בתרגום ללשון דיבור אחרת: כוס וציצים. המונולוג ביקש לעקוץ את כללי השידור המתחסדים של התקשורת האלקטרונית האמריקאית, אבל ספק אם קרלין ידע שיגיע עד בית המשפט העליון בושינגטון ויעסיק מאז רבבות עורכי־דין, מומחי תקשורת ופוליטיקאים.

הקטע של קרלין שודר בתחנת הרדיו האמריקאית "פסיפיקה", ומאזין נועם, שנחרד לשמוע "פאק" ואת יתר המלחים בעת נסיעה במכונית עם ילדו, הגיש תלונה לנציבות התקשורת הפדרלית, ה־FCC הנציבות, גוף ממשלתי הפועל על בסיס חוק שהתקבל בשנת 1934, איימה בנקיטת צעדים נגד תחנת הרדיו, והמאבק נמשך שש שנים, עד שהוכרע ב־1979 בבית־המשפט העליון. השופטים קבעו כי ל־FCC אכן יש סמכות מלאה לאכוף את החוק כדי להבטיח שמלחים גסות וניבולי פה לא יישמעו בשידורי הרדיו והטלוויזיה בין שש בבוקר לעשר בלילה, שידורים שיש חשש שיגיעו לאוזניהם ולעיניהם של ילדים.

ההקלטה המאובקת של קרלין נשלפה שוב בחודשים האחרונים, כאשר בארצות־הברית ניצת מחדש העימות על הקווים האדומים בשידור. כימים שבהם יושב בבית הלבן נשיא שמרני, שהעיד פעם על עצמו שישו הנוצרי חילץ אותו מארי האלכוהול של ג'וני ווקר, והוא נהנה מתמיכת חוגים נוצריים פונדמנטליסטיים, אין פלא שנציבות התקשורת מבקשת לטהר את האוויר מכל מה שעלול להצטייר כבלתי הגון, שלא לומר גס, ולהבטיח שאף אחת משבע המלחים של קרלין לא תזהם את גלי האתר.

ב־2004 נדרשו תחנות שידור לשלם קנסות בהיקף כולל של שמונה מיליון דולר על חריגה מהמתנה בתמונות ובמלים. הרוח הצוננת שנשבה מה־FCC עשתה את שלה, ותחנות טלוויזיה ורדיו רבות החלו לבחון בדקדקנות כל תוכנית המיועדת לשידור, לשלוף מתוכן את "מלות השי" ו"מלות הפ", בעגת התקשורת האמריקאית הוהירה. אחד הקורבנות הראשונים היה הסרט "להציל את טוראי ריאן" של סטיבן ספילברג. הסרט שודר בטלוויזיה פעמים רבות בעבר, אבל ב־2004 סירבו בעלי 66 תחנות ברחבי אמריקה להקרינו, משום שלשון החיילים בסרט משובצת באינסוף אמירות "שיט", ומי יודע איזה קנס יגרור השידור. רק מאוחר יותר הבהירה הנציבות ש"שיט" כזה מותר לשידור, "כאשר הסרט מתאר בצורה אמינה התנהגות חיילים בקרב".

במרץ השנה הנחיתה הנציבות מהלומה מרוכזת על שורה של ארגוני תקשורת, ובתגובה לכ־300 אלף תלונות מהציבור היכתה בכיסיהם בקנסות כבדים: צילום של מה שנראה כאורגיה של בני נוער בסדרה "ללא עקבות" יעלה ל־111 תחנות הקשורות ברשת CBS סכום כולל של 3.6 מיליון דולר (32,500 דולר לכל תחנה,

הסכום המרבי המותר עתה עליפי החוק); הפטמה של ג'נט ג'קסון, שנחשפה לרגע לעיני הצופים במשחק הסופרבויל ב־2004, תעלה לעשרים תחנות CBS 550 אלף דולר (צפו לפרק הבא במאבק בבית־המשפט); על צילום חשפנית מצליפה בגברים ועוד קטעים בלתי הולמים תשלם רשת פוקס 1.18 מיליון דולר; ואשר למלים – כמה מתחנות השידור ישלמו קנסות ואחרות קיבלו אזהרה החמורה ומפורשת להימנע מביטויים "אשר בעיני האדם הממוצע, בהתחשב בסטנדרטים המקובלים בומן זה בקהילה" נחשבים כגסות, ניבול פה או פגיעה. כך, למשל, נקבע שרשת NBC הפרה את החוק כאשר שידרה את הזמר בונה מלהקת יו־2 מגדיר בטקס הענקת גלובוס־הזהב את "כנופיות ניו־יורק" של הבמאי מרטין סקורסוז "באמת, באמת פאקינג בריליאנט". לאזהרה רומה זכתה תחנת טלוויזיה ששידרה תוכנית דוקומנטרית על הפשע המאורגן, שבה הרבו העבריינים והשוטרים לפלוט "פאק" ו"שיט".

היו"ד הרפובליקאי של ה־FCC, קרוין מרטין, אמר כי ההחלטות משקפות את הזדהות הנציבות עם דאגתם של אמריקאים רבים, ובעיקר הורים, לנוכח התכנים המשווררים בטלוויזיה.

אחד הקורבנות הראשונים היה הסרט "להציל את טוראי ריאן" של סטיבן ספילברג משום שלשון החיילים בסרט משובצת באינסוף אמירות "שיט", ומי יודע איזה קנס יגרור השידור

אמריקה השמרנית קיבלה בסיפוק את ההחלטה, אבל בקרב חוגים ליברליים ובעולם התקשורת שוררת דאגה רבה, בעיקר ממה שעוד צפוי בשנים הקרובות. בחדרי וערות הקונגרס בושינגטון כבר מתבשל השלב הבא במתקפה השמרנית: אישור חוק שיעלה באופן משמעותי את שיעור הקנסות על שידור קטעי מין ומלים גסות ופוגעניות עד ל־500 אלף דולר לכל השמעה או הקרנה. להצעת החוק יש רוב בבית הנבחרים, וכאשר הסנאט יתפנה לעסוק בה, מעדיכים שגם שם היא תאושר. הקנס, אגב, יוטל לא רק על תחנת השידור, אלא גם על מי שאר מר את המלים האסורות – שדר, אמן או סתם מרואיין. עורכי חרשות ותוכניות אירוח יידרשו אפוא להזהר שבעתיים שמא אחד האורחים יעז להגיד, נניח, שכל טיעוני הנשיא בוש להצדקת המלחמה בעיראק אינם אלא בולשיט. אופס, מלה אסורה. הקנס כבר בדרך.

מבקריה של הצעת החוק מצביעים על כך שמדובר לא רק בפגיעה בוטה בחופש הביטוי והתעלמות מהתפתחותה של לשון הדיבור, אלא גם בצעד אנכרוניסטי להחריד: כלליה המתקשים של נציבות התקשורת תלים רק על תחנות רדיו וטלוויזיה המשרדות באמצעות אנטנות וניתנות לקליטה חיים, בעוד ש־85 אחוז מבת־האב בארצות־הברית מחוברים לערוצי הכבלים והלוויין תמורת תשלום – ואלה כלל אינם נתונים לפיקוח ה־FCC. ■



על חובבנים ומקצוענים

הנוד מרמדי חושב כבר הרבה שנים שמועצת העיתונות מיותרת, ובמאמרו בגיליון הקודם ("מורדמת ומונשמת", "העין השביעית", גיליון 61) הוא מציג תיזה מנומקת, שלפיה המשבר האחרון (בינתיים) במועצה הוא הורמנות לנתק אותה סופית ממכשירי ההנשמה. אחד הנימוקים המרכזיים שלו הוא דרך פעולתם של בתי-הדין לאתיקה של מועצת העיתונות.

"בית-הדין החדש לא נהנה משופטים מוסמכים ולא מכלי חקירה ראויים ולא מנהל שפיטה ברור", כותב מרמדי בין השאר. "...לפעמים, כשקיבלו פסיקה מבולבלת בעניין עקרוני לאחר שבועות של ריונים סיבוביים, התגעגעו עורכי העיתונים לחוק ולבתי-המשפט... בבית-הדין לאתיקה, מול שופטים חובכים שנוטים להראות שאינם נוטים לצד העיני, תוך די קשה לזכות בניצחון מוסרי ברור". והמונח "חובבני" מופיע שוב גם בהמשך.

מנסיני, התיאור הזה אינו נכון. אפשר לומר הרבה דברים על בתי-הדין לאתיקה של המועצה – חובבנים בעיתונות הם לא. יושבים בהם תמיד שני עיתונאים – נציג העורכים והמו"לים ונציג אגודת העיתונאים – לצדו של יו"ר משפטן שגם הוא בדרך-כלל אדם המעורה בעולם העיתונות יותר מרוב עמיתיו המשפטנים.

ואם מתכוון מרמדי לכך שאין מדובר בשופטים מקצועיים, התייבשה שלי היא: תודה לאל שזה המצב. די לראות את תוצרי עבודתם ה"מקצוענית" של שופטי מערכת המשפט שלנו כדי להשתכנע שלא הם האנשים הנכונים לרון בענייני עיתונות. אפשר לחשוב, למשל, על עשרות הריונים המתקיימים בכל חודש בבתי-משפט השלום ברחבי הארץ, שבהם מאשרים שופטים כעניין שבשגרה את בקשות המשטרה וגופי הביטחון האחרים להוצאת צווי איסור פרסום (ר' גם "העין השביעית", גיליון 50). ריונים אמרתי? בעצם מדובר בחתימה כמעט אוטומטית על הצווים, כמו גם על בקשות של המשטרה לקבלת מידע שהשיגו עיתוני אים וכלי תקשורת. על שיקולים כמו "חופש העיתונות" ו"חופש הביטוי" השופטים שלנו כנראה לא שמעו.

עד כאן ה"מקצוענים", ומכאן ל"חובבנים". בשלוש השנים האחרונות יצא לי, בתוקף תפקידי, לשבת בדיונים רבים של בית-הדין לאתיקה של מועצת העיתונות. הריונים האלה מתנהלים תמיד בענייניויות, באווירה לא-פורמלית ותוך ניסיון להירכרות – בדיוק ההפך ממה שקורה בדרך-כלל בבתי-המשפט של המרינה. אם מנסה עורך-דין להציג באריכות שורת טיעונים פורמליסטיים וטכניים מהסוג שאליה הורגל בבתי-המשפט, מפסיק אותו בדרך-כלל יו"ר בית-הדין ומבהיר לו שאינו נמצא בבית-משפט הכפוף לכללי פרוצדורה נוקשים, אלא בבית-דין המבוסס על הסכמה ועל ניסיון לדין ענייני ויעיל, ומבקש ממנו להתייחס לעניין עצמו.

בתי-הדין של מועצת העיתונות נועדו לתת שירות מהיר, הוגן וללא תשלום (Fast, Free, Fair), בניסוח של מועצת העיתונות הבריטית) כחף לייך לפנייה לבית-המשפט. מנסיני, ברוב המקרים הם מצליחים בכך. נכון שבית-הדין אינו יכול לגזור קנסות ושהוא מוגבל גם ביכולתו לברר עובדות, ונכון גם שיש לשפר את קצב העבודה של בתי-הדין, אבל דווקא משום כך מפתיע להיווכח עד כמה עיתונים ועיתונאים נלחמים כדי להימנע מהרשעה בבית-הדין. מתברר שקביעה פורמלית כי עיתונאי או כלי תקשורת עברו עבירה אתית נתפסים על-ידיהם כפגיעה קשה ביקורתם המקצועית.

הנוד מרמדי כותב גם כי בית-הדין לאתיקה אינו מוסמך לרון בתלונות נגד גופי התקשורת שאינם חברים במועצת העיתונות. זה לא מרדיק; בתי-הדין מוסמכים (על-פי תקנון מועצת העיתונות) לרון בתלונות נגד

כל כלי התקשורת, בין אם הם חברים במועצה ובין אם לא. בפועל, גם מי שאינם חברים משתפים פעולה כמעט תמיד עם בתי-הדין. כך למשל פסק הדין העקרוני מאוקטובר 2005, שבו נקבע כי על עיתונאי לבקש תגובת נתבע במשפט אזרחי עוד לפני שהוגש כתב הגנה; פסק-דין זה ניתן בתלונה שהוגשה נגד "גלובס" ולאחר שהתקיים דיון בבית-הדין בהשתתפות נציג העיתון, אף ש"גלובס" אינו חבר במועצה (למעוניינים: ניתן לקרוא את פסק הדין באתר האינטרנט של המועצה: http://www.m-i.org.il/hahlatot_moatza.asp).

ולסיים: בימים אלה מתחדשת פעילותה של מועצת העיתונות, כך שניתוקה ממכשירי ההנשמה יידחה כנראה גם הפעם, אבל תירדש למור-עצה פעולת שיקום מתמשכת, והבל שאנשים רציניים וערכיים כמו הנוד מרמדי לא יהיו שותפים לה. בינתיים נותר לי רק לשער שעמדתו כלפי מועצת העיתונות מקורה בשנותיו כעורך של עיתוני רשת שוקן, ובראשם "הארץ". "you stand where you sit", קוראים לזה האמריקאים (ובגרסה המרקסיסטית: "ההוויה קובעת את התודעה"). ייתכן שאילו מצא מרמדי רי את עצמו בתפקידי עריכה בכלי תקשורת מסחריים יותר ומאופקים פחות, היה משנה את דעתו והושב, כמוני, כי חיוני יהיה גוף חיצוני שיפקח על ההתנהלות האתית של כלי התקשורת.

אבי זינברג

הכותב הוא מוז"ל מועצת העיתונות

חי ישמור על השומרים

"טרור נגד עיתונות", בישרה הכותרת בשער הגיליון האחרון של "העין השביעית", והכותרת הפנימית חזרה והרגישה: "כתבי ההתיישבות בשטחים תחת טרור". אזרחי ישראל יודעים היטב מהו טרור: אוטובוסים מפויחים, גוויות מעוותות, נכים בשיקום, איברים בשקיות של אנשי זק"א, סבל ואימה אינסופיים. את המלה הטעונה הזאת בחר עורך "העין השביעית" להצמיד ככותרת לכתבתו של רן בנימיני על העיתונאים בעמונה.

הכתבה תיארה ברגש רב את עמידת הגבורה של קומץ כתבים (שהיו כ"סכנת חיים", כפי שהודגש בכתבה הקצרה לא פחות מארבע פעמים) מול המון ה"חוליגנים" מתבצרי הגנות, שניסה למנוע את העיתונות מלבצע את תפקידה. "החלטנו שאם נותקף שנית, נגן על עצמנו בכל דרך אפשרית", שחזר מפיך של חרשות 10 עם תום הקרבות". ממש גבעת התהמושת 2006.

בפועל, כזכור, מלאו מסדרונות בתי-החולים דווקא נערים רצוצי ראשים וכנות אולפנה מרמנות ("חוליגניות", מן הסתם) ולא כתבי שטח פצועים, אך את הכותרות תפס "משטר הפחד" שתחתיו חיים העיתונאים אליבא דבנימיני. מה זה פחד? הכתבה השתרלה לתת פרופורציות: "בעמונה ניסו בני הנוער להשליט כללים שגם שכניהם מעבר לגבעה אינם מכירים", כך נחתמה הכתבה. "אפילו עמוק בתוך הערים הפלסטיניות העיתונאים מרגישים ביטחון יחסי, וכתבים ישראלים מרווחים גם ממעווי החמאס בלי הפרעה".

"העין השביעית" אמור לבקר, ובעבר אף ביקר, את הרעות החולות של העיתונות – כתיבה מוטה, פופוליסטית ולא מדויקת ועריכה תאבת כותרות ארומות. בגליון הפתיחה שלו, לפני עשור, התיימר לענות על השאלה העתיקה "מי ישמור על השומרים?". נראה שבניתיים זו נשארת שאלה רטורית.

אבישי עברי

הכותב הוא מבקר מוזיקה

הקול הפנימי

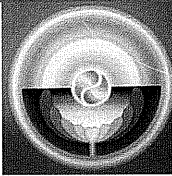

סדנאות וטיפולים להעצמה אישית

הסדנה מיועדת לכם, מקבלי ההחלטות, המבינים את החשיבות בפיתוח וקידום העובד.

"המפתחות בפנים" – סדנה חוייתית לקידום והצלחה.

מה בסדנה:

- התחברות למשאבים אנושיים פנימיים וחיצוניים של העובד.
 - טיפוח מודעות לעבודת צוות.
 - פתיחת צוהר לאפשרויות נוספות לקידום והצלחה.
- זה הזמן לעורר את מה שנרדם...**

סדנאות • ימי עיון • הרצאות

מנחות:

עליזה גייר: מנחת קבוצות עפ"י אדלר, קבוצות מודעות והתפתחות אישית, מטפלת הוליסטית: רפלקסולוגיה, מאסטר רייקי B.A.T.
ורדית גולד מוזס: מנחת קבוצות זוגיות וקבוצות מודעות, מאמנת אישית ומטפלת ב-N.L.P ודמיון מודרך.

טל: 050-8672029 054-4650142

e-mail: hakolhapnimi@walla.co.il



אייל פרדיס (M.A.)



יועץ תקשורת לשר משה שחל, דובר ההסתדרות הכללית, מרצה בחוג לתקשורת באוניברסיטת חיפה, ניהל עשרות קמפיילים פוליטיים, ציבוריים ומוניציפליים, אסטרטג פוליטי ויועץ תקשורת מומחה

■ **חיפה: שד' מוריה 107, ת.ד. 31072**
■ **טל' 04-8253999, פקס' 04-8254333**
■ **מרכז: רח' הקוצר 9 רמת השרון מיקוד 47411**
■ **טל' 03-7442277** ■ www.communicat.co.il

Epro

שירותי הפקה צילום ועריכה



- הפקת סרטי תדמית
- תיעוד אירועים עסקיים
- הפקת DVD
- הפקת קליפים
- חיים שכאלה
- השכרת ציוד הקרנה

design: www.ompsite.com



נייד: 054-2279000, פקס: 09-9505779
דוא"ל: info@e-pro.co.il אינטרנט: www.e-pro.co.il

הורי הקמת אתרים

צעד אחד אל המחר

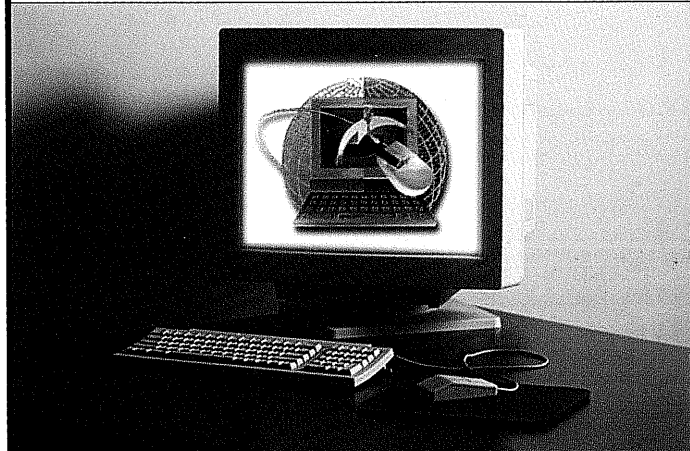

*הקמת אתרים פרטיים ועסקיים במחירים נוחים.
*שיעורים פרטיים וקורסים בבניה ועיצוב אתרים, לכל הגילאים, בגישה אישית.
השעורים ילוו את התלמיד צעד אחר צעד להכנת דף בית למטרות שונות.



נייד: 050-7434789

כתובת האתר: <http://www.clik.to/nurit>

הכהן-דבל
משרד עורכי דין ונוטריון
תשמ"ה-1985



המטרה - פתרון
גישה אחרת לסיים מחלוקות וסכסוכים

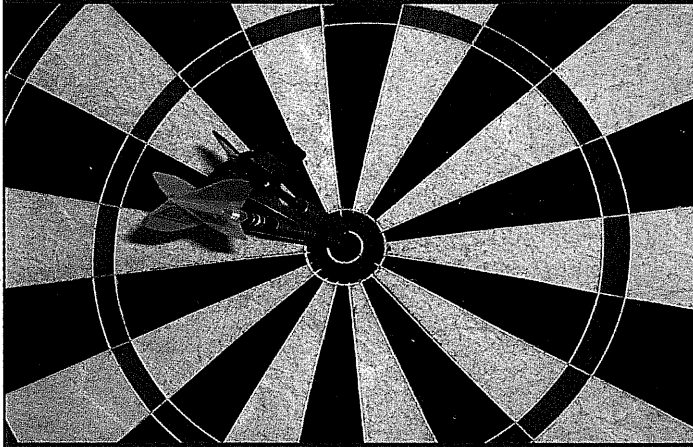

"מרכז אשר", רח' הרב קוק 8, ירושלים 94226
טל: 02-6254207, פקס: 02-6255922
דואל: hacohen.law@barak.net.il
www.hdlaw.co.il

חב' עורכי דין
רות ערן
RUTH ERAN Law Co.



- מומחיות בענפי הנזיקין והביטוח
- רשלנות רפואית וסיעודית
- חבויות של רשויות, מעסיקים ועסקים
- מוסמכת לגישור
- ייצוג בבתי משפט

רח' שברץ 1 רעננה 43212 טל: 09-7434455 פקס: 09-7434884
1 shvarz St. Ra'anana 43212 Israel Tel: 09-7434455 Fax: 09-7434884
e-mail: ruth@eran-law.co.il

ר.א. הפקות בע"מ
R.A. PRODUCTIONS LTD



שרותי הפקה
לכל מטרה

www.raproduction.co.il

1-700-50-11-12

design: www.ompalle.com

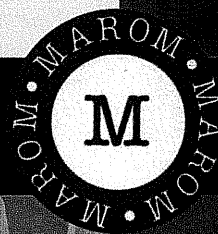

מרום תרגומים
Marom Translations

- תרגום מקצועי, אמין ומדויק
- משפטי
- פיננסי
- טכני
- אישורים נוטריונים ולגליזציה

רוסית, עברית, ערבית, אנגלית
ושפות נוספות ע"י טובי המתרגמים

טל: 03-5666023, 077-8841540
נייד: 054-6672333, 050-7239063 (מנהלת דינה כצמן)
e-mail: info@perevod.co.il
www.perevod.co.il

design: www.ompalle.com

פְּרָמִים

כתיבה • עריכה • תיעוד

תיעוד ושימור דברי ימי זכרון-יעקב

- מאגר מידע ותצלומים היסטוריים נדירים
- תעודת-זהות זכרונית
- מילון זכרוני-עברי
- תצלומי אוויר מרהיבים
- סיורים מיוחדים והדרכה: "הגרמנים במושבה"

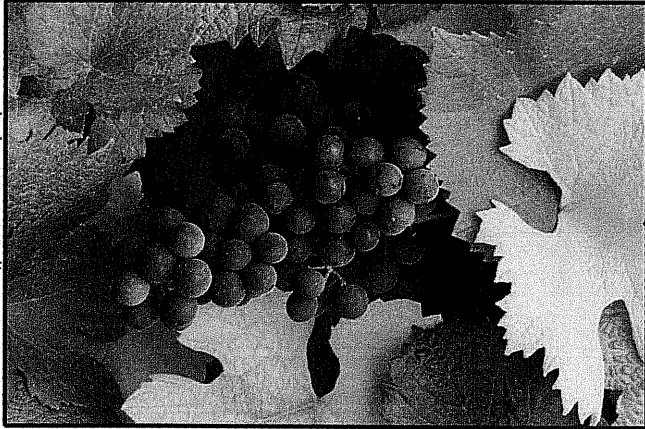

design: www.compsite.com

זכרון יעקב, רח' חי"ל 12, 30900 טל. 04-6390177, 054-4608896
e-mail: hava111@netvision.net.il

קבוצת זיו

תרגום, עריכת תוכן ועריכה לשונית
מקצועי, אמין ואיכותי
ע"י צוות מומחים:
עסקי, פוליטי, כלכלי,
אקדמי, משפטי, ביוגרפי.

• אנגלית

• צרפתית

• מגוון שפות נוספות

מיכאלה זיו - מנכ"ל
חברת ועד איגוד המתרגמים הישראלי.
צבי ביסק - סמנכ"ל
חבר באיגוד המתרגמים הישראלי.
מעל 20 שנות ניסיון במחקר, כתיבה, תרגום ועריכה
במגוון חומרים ותחומים.

טל: **1-800-305-105** פקס: **09-7669659**
דוא"ל: ziv@zivgroup.co.il אתר: www.zivgroup.co.il

דמוקרטיה בפריים

תערוכת צילומים בתיאטרון ירושלים

המכון הישראלי לדמוקרטיה והחוג לצילום ומדיה
דיגיטלית במכללת הדסה ירושלים
"מכניסים לפריים" את הדמוקרטיה הישראלית

פתיחה חגיגית לתערוכה:
יום חמישי, 18 במאי 2006,
בשעה 18:00
באסדרת אודיטוריום
רבקה קראון



צילום: דניאל יקר

זמני הביקור:

מ' 14 במאי 2006 עד 14 ביוני 2006
בעת המופעים: וגם: ימים א-ה: 17:00-21:30
יום ו: 12:00-15:00 ומצאת השבת עד 21:30
הציבור מוזמן



המכון הישראלי לדמוקרטיה

אל-בוראק

תרגום • גרפיקה • הקלדה
• עבודות משרדיות

ترجمة • جرافيك • صف

- תרגום סימולטני ועוקב בכנסים, באסיפות ובמפגשים שונים בכל מקום ובכל זמן.
- תרגום מקצועי ועריכה בכל התחומים: משפטי, רפואי, כלכלי, עסקי, מדיני, ספרות, תקשורת ותחומים אחרים.
- גרפיקה ועיצוב גרפי בכל התוכנות.

אל-בוראק, משרד מוביל בתרגום ערבית-עברית-אנגלית, עם 10 שנות ותק. אנו מספקים שירותי תרגום וגרפיקה בכל התחומים ובמהירות האפשרית. המשרד שלנו מכול מתדגמים, עורכים, יועצי לשון ויועצים מדעיים מהמובילים.

נייד (סאיד): 052-5313334, נייד (סאוסן): 052-3563381
טלפקס: 09-7996874, sausana@netvision.net.il

www.el-burak.ybay.co.il